

FAT 

***CATÁLOGO
GENERAL
SIERRA CINTA***



SIERRA DE CINTA MANUALES

Sierra cinta MANUALES	1
Sierra cinta MANUALES DERECHA/IZQUIERDA	6

SIERRA DE CINTA SEMIAUTOMÁTICAS

Sierra cinta SEMIAUTOMÁTICAS ECONÓMICAS	8
Sierra cinta SEMIAUTOMÁTICAS	12
Sierra cinta SEMIAUTOMÁTICAS DERECHA/IZQUIERDA	15
Sierra cinta SEMIAUTOMÁTICAS DOBLE COLUMNA	17

CAMINOS DE RODILLOS

CAMINOS DE RODILLOS	19
---------------------	----

SIERRA CINTA SEMIAUTOMÁTICAS GRANDES DIMENSIONES

Sierra cinta SEMIAUTOMÁTICAS DER./IZQ. BASCULANTE	21
Sierra cinta SEMIAUTOMÁTICAS CORTE RECTO	24
Sierra cinta SEMIAUTOMÁTICA DER./IZQ. DOBLE COLUMNA	25
Sierra cinta PANEL SANDWICH Y EMPARRILLADO	27

SIERRA DE CINTA AUTOMÁTICAS

Sierra cinta AUTOMÁTICAS ECONÓMICAS	29
Sierra cinta AUTOMÁTICAS CILINDRO DELANTERO	31
Sierra cinta AUTOMÁTICAS DERECHA/IZQUIERDA CNC	39
Sierra cinta AUTOMÁTICAS DOBLE COLUMNA	45
Sierra cinta AUTOMÁTICAS PUNTA/COLA	51

MODELO 280 M ECO 60° MANUAL

» La 280 ECO es una máquina manual y de pequeñas dimensiones con posibilidad de corte hasta 60°, idónea para tubos, perfiles y macizos. El diseño compacto y soluciones técnicas, lo hacen ideal para los talleres de construcción, carpintería, mantenimiento y reparación.



CARACTERÍSTICAS TÉCNICAS

Base en acero, arco en fundición de aluminio, montado sobre cojinetes de rodillos cónicos, grupo mordaza en fundición esferoidal. Grupo motoreductor Patines guiacinta regulables en widia. Instalación eléctrica en baja tensión normas CE. Acabado en esmalte gofrado.

Disponible en Monofásica: 1 velocidad.

MODELO 280 M ECO 60°

		90°	45°	60°
CAPACIDAD DE CORTE EN MM.		220	160	120
		220	155	115
		260x140	160x140	95x95
Dimensiones cinta LxWxH		mm. 2450x27x0,9		
Velocidad	Estándar	mt./l' 35-70		
Altura mesa de trabajo		mm. 945		
Motor cinta		Kw. 0,33-0.55		
Dimensiones de transporte		mm. 1200x750x1700		
Dimensiones máquina		mm.1200x1200x1700		
Peso		Kg. 200		

ACCESORIOS ESTÁNDAR

Regla milimetrada 0-500 mm. con tope. Rampa descarga piezas.

ACCESORIOS OPCIONALES



» Dispositivo de corte en seco



» Camino de rodillos

FAT se reserva el derecho de efectuar cualquier modificación sin previo aviso, que a nuestro criterio redunde en una mejora para la máquina.

MODELO 280 M 60° MANUAL

» La 280 es una máquina completamente manual, pequeña y robusta particularmente indicada para el uso en carpinterías que tengan la necesidad de cortar en pequeñas series con angulación hasta 60°. El cuidado en la realización de la estructura y la técnica utilizada permiten una elevada precisión de corte y una alta fiabilidad.



CARACTERÍSTICAS TÉCNICAS

Base en estructura soldada y normalizada. Arco en fundición de aluminio, montado sobre cojinetes de rodillos cónicos. Mordaza en fundición esferoidal. Grupo reductor compuesto de engranajes templados y rectificadas. Patines guiacinta en widia regulables. Instalación eléctrica de baja tensión según normativa CE. Acabados en esmalte gofrado.

MODELO 280 M 60°

		90°	45°	60°
CAPACIDAD DE CORTE EN MM.		220	160	95
		220	155	95
		260x140	160x140	95x95
Dimensiones cinta LxWxH		mm. 2450x27x0,9		
Velocidad de corte	Estándar	mt./l' 35-70		
	Opcional	mt./l' 20-100 (con variador)		
Altura mesa de trabajo		mm. 970		
Motor cinta		Kw. 0,5-1,1		
Dimensiones de transporte		mm. 1200x750x1700		
Dimensiones máquina		mm. 1200x1230x1860		
Peso		Kg. 300		

ACCESORIOS ESTÁNDAR

Regla milimetrada 0-500 mm. con tope. Rampa descarga piezas.

ACCESORIOS OPCIONALES



» Mordaza neumática



» Dispositivo de corte en seco



» Variador electrónico



» Motovariador



» Ski stop



» Bajada controlada



» Caminos de rodillos

FAT se reserva el derecho de efectuar cualquier modificación sin previo aviso, que a nuestro criterio redunde en una mejora para la máquina.

MODELO 330 M 60° MANUAL

» La 330 es una máquina completamente manual, pequeña y robusta particularmente indicada para el uso en carpinterías que tengan la necesidad de cortar en pequeñas series con angulación hasta 60°. El cuidado en la realización de la estructura y la técnica utilizada permiten una elevada precisión de corte y una alta fiabilidad.



CARACTERÍSTICAS TÉCNICAS

Base en estructura soldada y normalizada. Arco en fundición de aluminio, montado sobre cojinetes de rodillos cónicos. Mordaza en fundición esferoidal. Grupo reductor compuesto de engranajes templados y rectificadas. Patines guiacinta regulables en widia. Instalación eléctrica en baja tensión normas CE. Acabados en esmalte gofrado.

MODELO 330 M 60°

		90°	45°	60°
CAPACIDAD DE CORTE EN MM.		260	200	120
		240	190	115
		330x120	200x120	120x100
Dimensiones cinta LxWxH		mm. 3010x27x0,9		
Velocidad de corte	Estándar	mt./l' 35-70		
	Opcional	mt./l' 35-70 (con variador)		
Altura mesa de trabajo		mm. 830		
Motor cinta		Kw. 0,9-1.5		
Dimensiones de transporte		mm. 1600x800x1600		
Dimensiones máquina		mm. 1200x730x1500		
Peso		Kg. 370		

ACCESORIOS ESTÁNDAR

Regla milimetrada 0-500 mm. con tope. Rampa descarga piezas.

ACCESORIOS OPCIONALES



» Mordaza neumática



» Dispositivo de corte en seco



» Variador electrónico



» Motovariador



» Ski stop



» Bajada controlada



» Caminos de rodillos

FAT se reserva el derecho de efectuar cualquier modificación sin previo aviso, que a nuestro criterio redunde en una mejora para la máquina.

MODELO 370 M 60° MANUAL

» La 370 es una máquina completamente manual, pequeña y robusta particularmente indicada para el uso en carpinterías que tengan la necesidad de cortar en pequeñas series con angulación hasta 60°. El cuidado en la realización de la estructura y la técnica utilizada permiten una elevada precisión de corte y una alta fiabilidad.



CARACTERÍSTICAS TÉCNICAS

Base en estructura soldada y normalizada. Arco en fundición de aluminio, montado sobre cojinetes de rodillos cónicos. Mordaza en fundición esferoidal. Grupo reductor compuesto de engranajes templados y rectificadas. Patines guiacinta regulables en widia. Instalación eléctrica en baja tensión normas CE. Acabados en esmalte gofrado.

MODELO 370 M 60°

		90°	45°	60°
CAPACIDAD DE CORTE EN MM.		280	225	140
		240	215	140
		370x140	230x140	140x130
Dimensiones cinta LxWxH		mm. 3120x27x0,9		
Velocidad de corte	Estándar	mt./l' 35-70		
	Opcional	mt./l' 35-70 (con variador)		
Altura mesa de trabajo		mm. 830		
Motor cinta		Kw. 0,9-1.5		
Dimensiones de transporte		mm. 1600x800x1850		
Dimensiones máquina		mm. 1700x1400x1500		
Peso		Kg. 385		

ACCESORIOS ESTÁNDAR

Regla milimetrada 0-500 mm. con tope. Rampa descarga piezas.

ACCESORIOS OPCIONALES



» Mordaza neumática



» Dispositivo de corte en seco



» Variador electrónico



» Motovariador



» Ski stop



» Bajada controlada



» Caminos de rodillos

FAT se reserva el derecho de efectuar cualquier modificación sin previo aviso, que a nuestro criterio redunde en una mejora para la máquina.

MODELO 420 M 60° MANUAL

» La 420 es una máquina completamente manual, pequeña y robusta particularmente indicada para el uso en carpinterías que tengan la necesidad de cortar en pequeñas series con angulación hasta 60°. El cuidado en la realización de la estructura y la técnica utilizada permiten una elevada precisión de corte y una alta fiabilidad.



CARACTERÍSTICAS TÉCNICAS

Base en estructura soldada y normalizada. Arco en fundición de aluminio, montado sobre cojinetes de rodillos cónicos. Mordaza en fundición esferoidal. Grupo reductor compuesto de engranajes templados y rectificadas. Patines guiacinta en widia regulables. Instalación eléctrica de baja tensión según normativa CEE. Acabados en esmalte gofrado.

MODELO 420 M 60°

		90°	45°	60°
CAPACIDAD DE CORTE EN MM.		300	240	170
		240	230	170
		420x200	270x140	170x170
Dimensiones cinta LxWxH		mm. 3270x27x0,9		
Velocidad de corte	Estándar	mt./l' 35-70		
	Opcional	mt./l' 20-100 (con variador)		
Altura mesa de trabajo		mm. 830		
Motor cinta		Kw. 0,9-1,5		
Dimensiones de transporte		mm. 1600x800x1600		
Dimensiones máquina		mm. 1900x1540x1950		
Peso		Kg. 400		

ACCESORIOS ESTÁNDAR

Regla milimetrada 0-500 mm. con tope. Rampa descarga piezas.

ACCESORIOS OPCIONALES



» Mordaza neumática



» Dispositivo de corte en seco



» Variador electrónico



» Motovariador



» Ski stop



» Bajada controlada



» Caminos de rodillos

FAT se reserva el derecho de efectuar cualquier modificación sin previo aviso, que a nuestro criterio redunde en una mejora para la máquina.

MODELO 280 MANUAL DI PK

» La 280 M DI PK es una máquina completamente manual, particularmente robusta, estudiada para el corte de redondo, pletinas y perfiles de dimensión media con corte angular a ambos lados. Especialmente diseñada para carpinterías metálicas y estructurales.



CARACTERÍSTICAS TÉCNICAS

La manejabilidad de esta máquina, permite un rápido posicionamiento a grados tanto del arco como de la **mordaza neumática**, ya que su movimiento neumático compensa la diferencia de medidas, tanto de grados como de anchura de la pieza. Base en estructura soldada. Arco en fundición de aluminio, montado sobre cojinetes de rodillos cónicos. Mordaza fundición esferoidal montada sobre guía templada y rectificada. Grupo soporte arco: en guía esferoidal, montada sobre un cojinete axial y rodillos cilíndricos, que permite una gran suavidad en la fase de rotación del arco. Grupo reductor compuesto de engranajes templados y rectificadas. Patines guiacinta en widia regulables. Tensado de cinta mecánico con final de carrera. Instalación eléctrica de baja tensión según normativa CE. Acabados en esmalte gofrado.



ACCESORIOS ESTÁNDAR

Regla milimetrada 0-500 mm. con tope. Rodillo en entrada y salida. Mordaza neumática.

MODELO 280 M DI PK		90°	45°Der	45°Izq
CAPACIDAD DE CORTE EN MM.		220	140	140
		210	140	125
		220 X 200	140 X 140	140 X 110
Dimensiones cinta LxWxH		mm. 2450x27x0,9		
Velocidad de corte	Estándar	mt./l' 35-70		
	Opcional	mt./l' 20-100 (con variador)		
Altura mesa de trabajo		mm. 970		
Motor cinta		Kw. 0,5-1,1		
Electrobomba refrigerante		kw. 0.1		
Dimensiones de transporte		mm. 1200x1000x1700		
Dimensiones máquina		mm. 1310x1120x1900		
Peso		Kg. 420		

ACCESORIOS OPCIONALES



» Motovariador



» Bajada controlada



» Caminos de rodillos

FAT se reserva el derecho de efectuar cualquier modificación sin previo aviso, que a nuestro criterio redunde en una mejora para la máquina.

MODELO 280/330/370 /420 MANUAL DI MD

»La 280, 370 y 420 M DI MD son máquinas manuales, con posibilidad de corte a 60° derecha y 45° izquierda. Estudiadas para el corte de macizos y perfiles de dimensión media. La **mordaza desplazable** permite un posicionamiento rápido de la pieza a cortar y el **display electrónico** una lectura precisa del ángulo de corte.



CARACTERÍSTICAS TÉCNICAS

Base en estructura soldada. Arco en fundición de aluminio, montado sobre cojinetes de rodillos cónicos. Mordaza en fundición esferoidal montada sobre guía templada y rectificada. Grupo soporte arco: en guía esferoidal, montada sobre un cojinete axial y rodillos cilíndricos, que permite una gran suavidad en la fase de rotación del arco. Grupo reductor compuesto de engranajes templados y rectificadas. Patines guiacinta en widia regulables. Mordaza desplazable. Display electrónico para el posicionamiento del arco. Instalación eléctrica de baja tensión según normativa CE. Acabados en esmalte gofrado.

ACCESORIOS ESTÁNDAR

Regla milimetrada 0-500 mm. con tope. Rodillo en entrada y salida.

ACCESORIOS OPCIONALES



» Motovariador



» Bajada controlada



» Caminos de rodillos

MODELO 280 M DI MD

		90°	45°Der	60°Der	45°Izq
CAPACIDAD DE CORTE EN MM.		220	140	85	130
		200	140	85	110
		220x220	130x170	80x130	130x100
Dimensiones cinta LxWxH		mm. 2450x27x0,9			
Dimensiones de transporte		mm. 1200x700x1700			
Dimensiones máquina		mm. 1200x1200x1750			
Peso		Kg. 245			

MODELO 330 M DI MD

		90°	45°Der	60°Der	45°Izq
CAPACIDAD DE CORTE EN MM.		260	150	120	130
		220	150	110	110
		330x120	190x150	120x120	190x110
Dimensiones cinta LxWxH		mm. 3010x27x0,9			
Dimensiones de transporte		mm. 1450x750x1500			
Dimensiones máquina		mm. 1500x1400x1700			
Peso		Kg. 400			

MODELO 370 M DI MD

		90°	45°Der	60°Der	45°Izq
CAPACIDAD DE CORTE EN MM.		280	230	140	200
		250	230	140	170
		420x180	230x1200	150x140	220x120
Dimensiones cinta LxWxH		mm. 3120x27x0,9			
Dimensiones de transporte		mm. 1500x1000x1700			
Dimensiones máquina		mm. 1700x1450x1870			
Peso		Kg. 460			

MODELO 420 M DI MD

		90°	45°Der	60°Der	45°Izq
CAPACIDAD DE CORTE EN MM.		280	260	170	200
		250	250	160	180
		420x180	260x200	160x160	250x100
Dimensiones cinta LxWxH		mm. 3270x27x0,9			
Dimensiones de transporte		mm. 1500x1000x1700			
Dimensiones máquina		mm. 1750x1450x1900			
Peso		Kg. 480			

FAT se reserva el derecho de efectuar cualquier modificación sin previo aviso, que a nuestro criterio redunde en una mejora para la máquina.

MODELO 280 SAE 60° SEMIAUTOMÁTICA

» La 280 SAE es una sierra de cinta semiautomática con giro hasta 60° con movimientos del arco y mordaza hidráulicos. Está estudiada para el corte de macizos y perfiles. Sus dimensiones reducidas y la gran fiabilidad hacen de ella una máquina particularmente adaptable a todas las empresas artesanales e industriales.



CARACTERÍSTICAS TÉCNICAS

Con corte a derecha hasta 60° con movimiento del arco y mordaza hidráulicos, grupo reductor con engranajes templados y rectificadas, tensión de la cinta mecánico, ascenso/descenso rápidos controlados por palpador, avance de corte con regulación infinitesimal, doble pulsador de seguridad para el inicio de ciclo. Instalación eléctrica de baja tensión según normativa CE.

MODELO 280 SAE 60°

		90°	45°	60°
CAPACIDAD DE CORTE EN MM.		220	160	90
		200	140	90
		250x150	140x140	90x90
Dimensiones cinta LxWxH		2450x27x0.90		
Velocidad	Estándar	mt./l' 35-70		
Altura mesa de trabajo		mm. 970		
Motor cinta		Kw. 0,5-0,7		
Dimensiones de transporte		mm. 1200x800x1700		
Dimensiones máquina		mm. 1250x1230x1860		
Peso		Kg. 290		

ACCESORIOS ESTÁNDAR

Regla milimetrada 0-500 mm con tope medida, rodillo único a la entrada, rampa de descarga de piezas.

ACCESORIOS OPCIONALES



» Motor variador



» Dispositivo de corte en seco



» Formador de paquete mecánico



» Formador de paquete hidráulico



» Regulador presión mordaza



» Camino de rodillos

FAT se reserva el derecho de efectuar cualquier modificación sin previo aviso, que a nuestro criterio redunde en una mejora para la máquina.

MODELO 330 SAE 60° SEMIATOMÁTICA

» La 330 SAE es una sierra de cinta semiautomática con giro hasta 60° con movimiento del arco y mordaza hidráulicos. Está estudiada para el corte de macizos y perfiles. Sus dimensiones reducidas y la gran fiabilidad hacen de ella una máquina particularmente adaptable a todas las empresas artesanales e industriales.



CARACTERÍSTICAS TÉCNICAS

Con corte a derecha hasta 60°, movimiento del arco y mordaza hidráulicos, grupo reductor con engranajes templados y rectificadas, tensión de la cinta mecánico, ascenso/descenso rápidos controlados por palpador, avance de corte con regulación infinitesimal, doble pulsador de seguridad para el inicio de ciclo. Instalación eléctrica de baja tensión según normativa CE.



MODELO 330 SAE 60°

		90°	45°	60°
CAPACIDAD DE CORTE EN MM.		260	200	120
		240	190	115
		330x120	200x130	120x100
Dimensiones cinta LxWxH		3010x27x0.90		
Velocidad	Estándar	mt./l' 35-70		
Altura mesa de trabajo		mm. 830		
Motor cinta		Kw. 0,9-1,5		
Dimensiones de transporte		mm. 1600x800x1500		
Dimensiones máquina		mm. 1500x1390x1790		
Peso		380 kg		

ACCESORIOS ESTÁNDAR

Regla milimetrada 0-500 mm con tope medida, rodillo único a la entrada, rampa de descarga de piezas.

ACCESORIOS OPCIONALES



» Motovariador



» Dispositivo de corte en seco



» Formador de paquete mecánico



» Formador de paquete hidráulico



» Regulador presión mordaza



» Camino de rodillos

FAT se reserva el derecho de efectuar cualquier modificación sin previo aviso, que a nuestro criterio redunde en una mejora para la máquina.

MODELO 370 SAE 60° SEMIAUTOMÁTICA

» La 370 sae es una sierra de cinta semiautomática con giro hasta 60° con movimiento del arco y mordaza hidráulicos.
Diseñada para pequeñas y medianas empresas del sector de la carpintería metálica. Puede utilizarse para el corte de barras redondas, macizos de medianas dimensiones o perfiles de gran sección.



CARACTERÍSTICAS TÉCNICAS

Grupo reductor con engranajes templados y rectificadas, tensión de la cinta mecánico, ascenso/descenso rápidos controlados por palpador, avance de corte con regulación infinitesimal, doble pulsador de seguridad para el inicio del ciclo.
Instalación eléctrica de baja tensión según normativa CE.

MODELO 370 SAE 60°

		90°	45°	60°
CAPACIDAD DE CORTE EN MM.		280	225	140
		240	215	140
		370x140	140x140	140x130
Dimensiones cinta LxWxH		mm. 3120x27x0,9		
Velocidad	Estándar	mt./l' 35-70		
Altura mesa de trabajo		mm. 830		
Motor cinta		Kw. 0,9-1,5		
Dimensiones de transporte		mm. 1600x900x1500		
Dimensiones máquina		mm. 1650x1490x1900		
Peso		Kg. 470		

ACCESORIOS ESTÁNDAR

Regla milimetrada 0-500 mm con tope medida, rodillo único a la entrada, rampa de descarga de piezas y cepillo limpiador de hojacinta.

ACCESORIOS OPCIONALES



» Motovariador



» Dispositivo de corte en seco



» Formador de paquete mecánico



» Formador de paquete hidráulico



» Regulador presión mordaza



» Camino de rodillos

FAT se reserva el derecho de efectuar cualquier modificación sin previo aviso, que a nuestro criterio redunde en una mejora para la máquina.

MODELO 420 SAE 60° SEMIAUTOMÁTICA

» La 420 sae es una sierra de cinta semiautomática con giro hasta 60° con movimiento del arco y mordaza hidráulicos.
Diseñada para medianas empresas del sector de la carpintería metálica. Puede utilizarse para el corte de barras redondas, macizos de medianas dimensiones o perfiles de gran sección.



CARACTERÍSTICAS TÉCNICAS

Grupo reductor con engranajes templados y rectificadas, tensión de la cinta mecánico, ascenso/descenso rápidos controlados por palpador, avance de corte con regulación infinitesimal, doble pulsador de seguridad para el inicio del ciclo.
Instalación eléctrica de baja tensión según normativa CE.



MODELO 420 SAE 60°

		90°	45°	60°
CAPACIDAD DE CORTE EN MM.		300	240	170
		240	230	170
		420 X 160	250 X 180	170 X 170
Dimensiones cinta LxWxH		mm. 3270x27x0,9		
Velocidad	Estándar	mt./l' 35-70		
Altura mesa de trabajo		mm. 830		
Motor cinta		Kw. 0,9-1,5		
Dimensiones de transporte		mm. 1600x800x1800		
Dimensiones máquina		mm. 1630x1390x1900		
Peso		Kg. 420		

ACCESORIOS ESTÁNDAR

Regla milimetrada 0-500 mm con tope medida, rodillo único a la entrada, rampa de descarga de piezas y cepillo limpiador de hojacinta.

ACCESORIOS OPCIONALES



» Motor variador



» Dispositivo de corte en seco



» Formador de paquete mecánico



» Formador de paquete hidráulico



» Regulador presión mordaza



» Camino de rodillos

FAT se reserva el derecho de efectuar cualquier modificación sin previo aviso, que a nuestro criterio redunde en una mejora para la máquina.

MODELO 280 SA 60° SEMIAUTOMÁTICA

» La 280 sa es una sierra de cinta semiautomática con giro hasta 60° con movimiento del arco y mordaza hidráulicos.
Diseñada para artesanos, pequeñas y medianas empresas del sector de la carpintería metálica. Puede utilizarse para el corte de barras redondas, macizos de medianas dimensiones o perfiles de gran sección.



CARACTERÍSTICAS TÉCNICAS

Grupo reductor con engranajes templados y rectificadas, tensión de la cinta mecánico, ascenso/descenso rápidos controlados por palpador, avance de corte con regulación infinitesimal, doble pulsador de seguridad para el inicio del ciclo.

Cilindro delantero que le confiere mayor estabilidad al arco, cosa que conlleva una menor rotura de cintas.

Instalación eléctrica de baja tensión según normativa CE.



MODELO 280 SA 60°

		90°	45°	60°
CAPACIDAD DE CORTE EN MM.		220	155	90
		200	140	90
		250x150	140x140	90X90
Dimensiones cinta LxWxH		mm. 2450x27x0,9		
Velocidad	Estándar	mt./l' 35-70		
Altura mesa de trabajo		mm. 800		
Motor cinta		Kw. 0,5-0,7		
Dimensiones de transporte		mm. 1200x800x1500		
Dimensiones máquina		mm. 1200x730x1500		
Peso		Kg. 300		

ACCESORIOS ESTÁNDAR

Regla milimetrada 0-500 mm con tope medida, rodillo único a la entrada, rampa de descarga de piezas y cepillo limpiador de hojacinta.

ACCESORIOS OPCIONALES



» Motovariador



» Dispositivo de corte en seco



» Formador de paquete mecánico



» Formador de paquete hidráulico



» Regulador presión mordaza



» Camino de rodillos

FAT se reserva el derecho de efectuar cualquier modificación sin previo aviso, que a nuestro criterio redunde en una mejora para la máquina.

MODELO 370 SA 60° SEMIAUTOMÁTICA

» La 370 sa es una sierra de cinta semiautomática con giro hasta 60° con movimiento del arco y mordaza hidráulicos.
Diseñada para medianas empresas del sector de la carpintería metálica. Puede utilizarse para el corte de barras redondas, macizos de medianas dimensiones o perfiles de gran sección.



CARACTERÍSTICAS TÉCNICAS

Grupo reductor con engranajes templados y rectificadas, tensión de la cinta mecánica, ascenso/descenso rápidos controlados por palpador, avance de corte con regulación infinitesimal, doble pulsador de seguridad para el inicio del ciclo.

Cilindro delantero que le confiere mayor estabilidad al arco, cosa que conlleva una menor rotura de cintas.

Instalación eléctrica de baja tensión según normativa CE.

MODELO 370 SA 60°

		90°	45°	60°
CAPACIDAD DE CORTE EN MM.		280	225	140
		240	215	140
		370x140	230x140	140x130
Dimensiones cinta LxWxH		mm. 3120x27x0,9		
Velocidad	Estándar	mt./l' 35-70		
Altura mesa de trabajo		mm. 830		
Motor cinta		Kw. 0,9-1,5		
Dimensiones de transporte		mm. 1600x900x1500		
Dimensiones máquina		mm. 1650x1490x1900		
Peso		Kg. 470		

ACCESORIOS ESTÁNDAR

Regla milimetrada 0-500 mm con tope medida, rodillo único a la entrada, rampa de descarga de piezas y cepillo limpiador de hojacinta.

ACCESORIOS OPCIONALES



» Motovariador



» Dispositivo de corte en seco



» Formador de paquete mecánico



» Formador de paquete hidráulico



» Regulador presión mordaza



» Camino de rodillos

FAT se reserva el derecho de efectuar cualquier modificación sin previo aviso, que a nuestro criterio redunde en una mejora para la máquina.

MODELO 420 SA 60° SEMIAUTOMÁTICA

» La 420 sa es una sierra de cinta semiautomática hasta 60° con movimiento del arco y mordaza hidráulicos. Diseñada para medianas empresas del sector de la carpintería metálica. Puede utilizarse para el corte de barras redondas, macizos de medianas dimensiones o perfiles de gran sección.



CARACTERÍSTICAS TÉCNICAS

Grupo reductor con engranajes templados y rectificadas, tensión de la cinta mecánico, ascenso/descenso rápidos controlados por palpador, avance de corte con regulación infinitesimal, doble pulsador de seguridad para el inicio del ciclo.

Cilindro delantero que le confiere mayor estabilidad al arco, cosa que conlleva una menor rotura de cintas.

Instalación eléctrica de baja tensión según normativa CE.



MODELO 420 SA 60°

		90°	45°	60°
CAPACIDAD DE CORTE EN MM.		300	240	170
		240	230	170
		420x200	270x140	170x170
Dimensiones cinta LxWxH		mm. 3270x27x0,9		
Velocidad	Estándar	mt./l' 35-70		
Altura mesa de trabajo		mm. 830		
Motor cinta		Kw. 0,9-1,5		
Dimensiones de transporte		mm. 1600x900x1500		
Dimensiones máquina		mm. 1700x1490x1900		
Peso		Kg. 480		

ACCESORIOS ESTÁNDAR

Regla milimetrada 0-500 mm con tope medida, rodillo único a la entrada, rampa de descarga de piezas y cepillo limpiador de hojocinta.

ACCESORIOS OPCIONALES



» Motovariador



» Dispositivo de corte en seco



» Formador de paquete mecánico



» Formador de paquete hidráulico



» Regulador presión mordaza



» Camino de rodillos

FAT se reserva el derecho de efectuar cualquier modificación sin previo aviso, que a nuestro criterio redunde en una mejora para la máquina.

MODELO 370 SA DI SEMIAUTOMÁTICA

» La 370 sa di es una sierra de cinta semiautomática con posibilidad de corte a DERECHA e IZQUIERDA, con movimiento del arco y mordaza hidráulicos. Estudiada para el corte de macizos y perfiles de dimensión media, con corte angular hasta 60 grados derecha y 45 grados izquierda, aunque para la producción en pequeña y medianas cantidades.



CARACTERÍSTICAS TÉCNICAS

CICLO DE CORTE DI Cierre de mordaza • Arranque cinta y líquido refrigerante • Inicio de trabajo • Fin de ciclo de trabajo • Parada cinta y líquido refrigerante • Ascenso rápido • Parada subida rápida • Apertura de mordaza (si está seleccionada).

Base en estructura soldada y normalizada • Arco en fundición de aluminio, montada sobre cojinetes de rodillos cónicos • Grupo de soporte arco: en guía esferoidal, montada sobre un cojinete axial con rodillos cilíndricos que permite gran fluidez en la fase de rotación del arco • Grupo reductor compuesto de engranajes templados y rectificadas. Patines guiacinta regulables en widia. Bajada rápida • Centralita oleodinámica • **Cilindro delantero** que le confiere mayor estabilidad del arco, cosa que conlleva una menor rotura de cintas • Avance de corte con regulación infinitesimal • Presión regulable en función de la sección y del tipo de material: el avance aumenta o disminuye proporcionalmente a la resistencia del corte • Doble pulsador de seguridad para el comienzo de ciclo • Ciclo mordaza automático • Instalación eléctrica de baja tensión según normativa CE • Acabados en esmalte gofrado.

ACCESORIOS ESTÁNDAR

Regla milimetrada 0-500 mm con tope medida. Rodillo en entrada y salida. Regulador de presión mordaza.

ACCESORIOS OPCIONALES



» Motor variador



» Dispositivo de corte en seco



» Regulador presión mordaza



» Camino de rodillos



» Formador de paquete mecánico



» Formador de paquete hidráulico

MODELO 370 SA DI

		90°	45° _{DX-R}	60° _{DX-R}	45° _{SX-L}
CAPACIDAD DE CORTE EN MM.		260	210	160	220
		200	175	130	175
		340x180	220x120	135x90	220x120
Dimensiones cinta LxWxH		mm. 3120x27x0,9			
Velocidad	Estándar	mt./l' 35-70			
	Opcional	mt./l' 20-100			
Altura mesa de trabajo		mm. 830			
Motor cinta		Kw. 0,9-1,5			
Dimensiones de transporte		mm. 1600x1000x1700			
Dimensiones máquina		mm. 1850x1600x1800			
Peso		Kg. 570			

FAT se reserva el derecho de efectuar cualquier modificación sin previo aviso, que a nuestro criterio redunde en una mejora para la máquina.

MODELO 370-420 SA DI MD SEMIAUTOMÁTICA

» Los modelos sa di md son una sierra de cinta semiautomática con posibilidad de corte a DERECHA o IZQUIERDA, con movimiento del arco y mordaza hidráulicos.



CARACTERÍSTICAS TÉCNICAS

Grupo reductor con engranajes templados y rectificadas, tensión de la cinta mecánica, ascenso/descenso rápidos controlados por palpador, avance de corte con regulación infinitesimal, doble pulsador de seguridad para el inicio del ciclo.

La mordaza desplazable y el encoder con el display electrónico permiten un posicionamiento rápido y fácil de la pieza a cortar. Instalación eléctrica de baja tensión según normativa CE.

ACCESORIOS ESTÁNDAR

Regla milimetrada 0-500 mm con tope medida *Rodillo único a la entrada * Descarga de piezas y cepillo limpiador de hojocinta.

MODELO 370 SA DI MD

		90°	45°DX-R	60°DX-R	45°SX-L
CAPACIDAD DE CORTE EN MM.		280	230	140	200
		250	230	140	170
		370x160	230x230	140x140	220x100
Dimensiones cinta LxWxH		mm. 3120x27x0,9			
Velocidad de corte	Estándar	mt./l' 35-70			
	Opcional	mt./l' 20-100			
Altura mesa de trabajo		mm. 830			
Motor cinta		Kw. 0,9-1,5			
Dimensiones de transporte		mm. 1500x800x1700			
Dimensiones máquina		mm. 1530x1400x1800			
Peso		Kg. 460			

MODELO 420 SA DI MD

		90°	45°DX-R	60°DX-R	45°SX-L
CAPACIDAD DE CORTE EN MM.		280	260	170	200
		240	240	160	180
		420x200	260x200	160x160	250x100
Dimensiones cinta LxWxH		mm. 3270x27x0,9			
Velocidad de corte	Estándar	mt./l' 35-70			
	Opcional	mt./l' 20-100			
Altura mesa de trabajo		mm. 830			
Motor cinta		Kw. 0,9-1,5			
Dimensiones de transporte		mm. 1600x800x1500			
Dimensiones máquina		mm. 1630x1400x1800			
Peso		Kg. 470			

FAT se reserva el derecho de efectuar cualquier modificación sin previo aviso, que a nuestro criterio redunde en una mejora para la máquina.

ACCESORIOS OPCIONALES



» Motovariador



» Dispositivo de corte en seco



» Regulador presión mordaza



» Camino de rodillos



» Formador de paquete mecánico



» Formador de paquete hidráulico

MODELO 370 SA DV SEMIAUTOMÁTICA

» La sierra de cinta 370SADV es una máquina que une las características de base de la manual y las ventajas del ciclo semiautomático de corte y manejo hidráulico. Está diseñada para el corte de detalles y perfiles medianos con el corte angular de hasta 60° a la derecha.



CARACTERÍSTICAS TÉCNICAS

Una característica especial de esta nueva máquina es el **descenso del arco mediante dos columnas verticales** con guías a bolas, lo cual hace estable y preciso en el tiempo. El cuidado con la estructura y las medidas técnicas adoptadas permiten el corte de alta precisión y fiabilidad absoluta. Base y arco de hierro con estructura soldada. Grupo de Apoyo de arco en fundición esferoidal • Grupo reductor sinfín corona. Tensión de la hoja mecánico regulable eléctricamente. Patines de la guía de cinta en widia. Bajada y salida rápida. Central hidráulica. Avance de corte con regulación infinitesimal. Presión regulable en relación con la sección y el tipo de material: aumenta o disminuye la marcha en proporción al aumento o a la reducción de la resistencia. Doble botón de seguridad para el inicio del ciclo. Instalación eléctrica en baja tensión de acuerdo con la normativa CE •



MODELO 370 SA BV

		90°	45°	60°
CAPACIDAD DE CORTE EN MM.		300	200	110
		300	200	110
		350x300	200X300	110 X 160
Dimensiones cinta LxWxH		mm. 3270x27x0,9		
Velocidad	Estándar	mt./l' 40-80		
	Opcional	mt./l' 20-100		
Altura mesa de trabajo		mm. 840		
Motor cinta		Kw. 0,9-1,5		
Dimensiones de transporte		mm. 1600X1050X1650		
Dimensiones máquina		mm. 1900X1400X1600		
Peso		Kg. 600		

ACCESORIOS ESTÁNDAR

Cepillo limpiador de hojocinta

ACCESORIOS OPCIONALES



» Variador electrónico de velocidad



» Dispositivo de corte en seco



» Formador de paquete mecánico



» Formador de paquete hidráulico



» Regulador presión mordaza



» Camino de rodillos

FAT se reserva el derecho de efectuar cualquier modificación sin previo aviso, que a nuestro criterio redunde en una mejora para la máquina.

MODELO 450 SA DV SEMIAUTOMÁTICA

» La sierra de cinta 450SADV es una máquina que une las características de base de la manual y las ventajas del ciclo semiautomático de corte y manejo hidráulico. Está diseñada para el corte de detalles y perfiles medianos con el corte angular de hasta 60° a la derecha.



CARACTERÍSTICAS TÉCNICAS

Una característica especial de esta nueva máquina es el **descenso del arco mediante dos columnas verticales** con guías a bolas, lo cual hace estable y preciso en el tiempo. El cuidado con la estructura y las medidas técnicas adoptadas permiten el corte de alta precisión y fiabilidad absoluta. Base y arco de hierro con estructura soldada. Grupo de apoyo de arco en fundición esferoidal • Grupo reductor sinfín corona. Tensión de la hoja mecánico regulable eléctricamente. Patines de la guía de la cinta en widia. Bajada y salida rápida. Central hidráulica. Avance de corte con regulación infinitesimal. Presión regulable en relación con la sección y el tipo de material: aumenta o disminuye la marcha en proporción al aumento o a la reducción de la resistencia. Doble botón de seguridad para el inicio del ciclo. Instalación eléctrica en baja tensión de acuerdo con la normativa CE •



ACCESORIOS ESTÁNDAR

Variador electrónico de velocidad y cepillo limpiador de hojalcinta

MODELO 450 SA DV

		90°	45°	60°
CAPACIDAD DE CORTE EN MM.		450	350	180
		450	350	180
		500x450	350x420	180x400
Dimensiones cinta LxWxH		mm. 4440x34x1.10		
Velocidad	Estándar	mt./l' 20-120		
Altura mesa de trabajo		mm. 840		
Motor cinta		Kw. 2,2 (v400)		
Dimensiones de transporte		mm. 230x155x235		
Dimensiones máquina		mm. 230x155x235		
Peso		Kg. 1530		

ACCESORIOS OPCIONALES



» Variador electrónico de velocidad



» Dispositivo de corte en seco



» Formador de paquete mecánico



» Formador de paquete hidráulico



» Regulador presión mordaza



» Camino de rodillos

FAT se reserva el derecho de efectuar cualquier modificación sin previo aviso, que a nuestro criterio redunde en una mejora para la máquina.

CAMINO RODILLOS ENTRADA O SALIDA



CAMINO RODILLOS DE SALIDA CON TOPE, REGLA MILIMETRADA 2-3 MTS

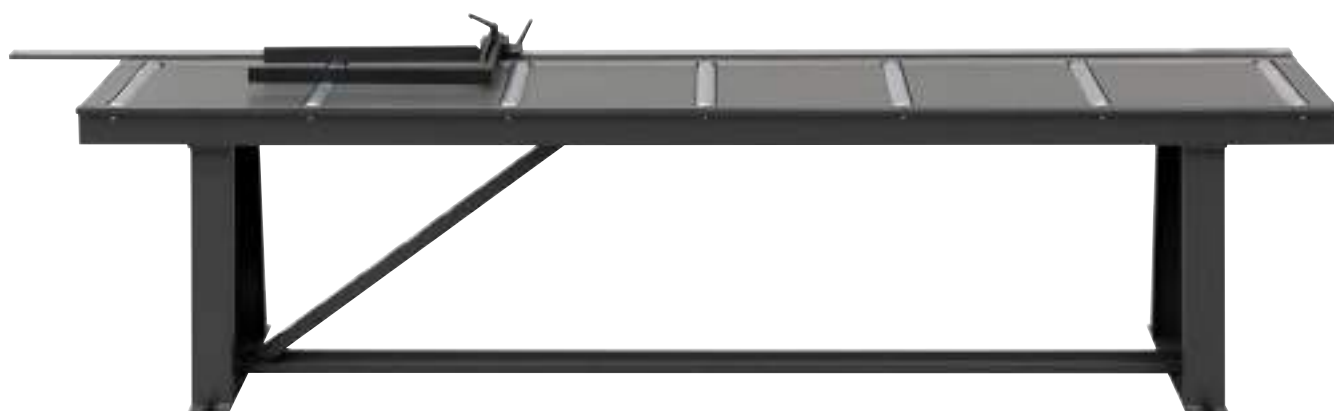

**CAMINO RODILLOS DE SALIDA CON TOPE, REGLA Y VISUALIZADOR
4-5 Y 6 MTS**

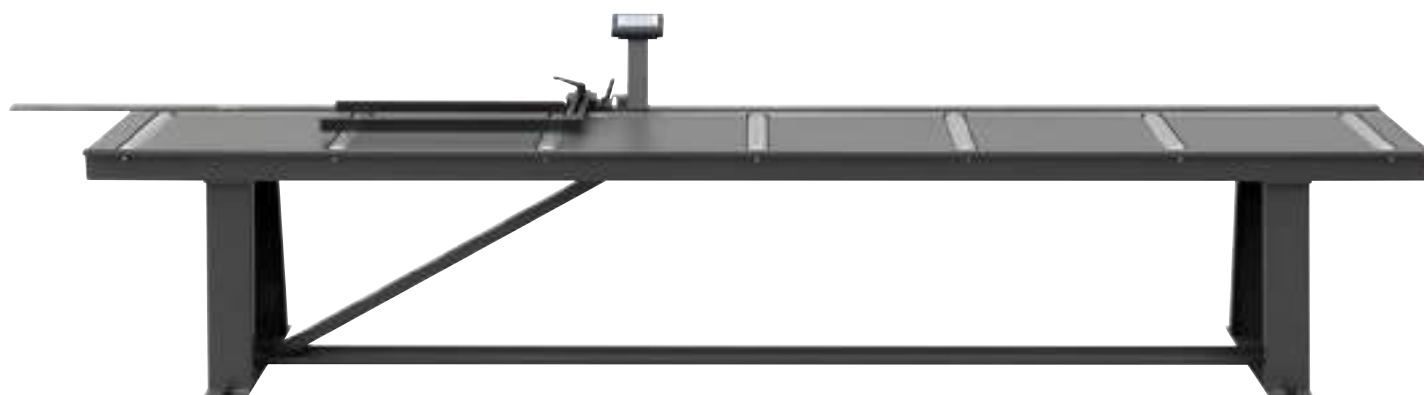

FAT se reserva el derecho de efectuar cualquier modificación sin previo aviso, que a nuestro criterio redunde en una mejora para la máquina.

CAMINO RODILLOS DE SALIDA CON TOPE Y VISUALIZADOR



2-3 MTS VISUALIZADOR MECÁNICO

4-5-6 MTS VISUALIZADOR DIGITAL

CAMINO RODILLOS DE SALIDA CON TOPE MOTORIZADO 2-3-4-5 Y 6 MTS



FAT se reserva el derecho de efectuar cualquier modificación sin previo aviso, que a nuestro criterio redunde en una mejora para la máquina.

MODELO 51.31 SA DI MD SEMIAUTOMÁTICA

» Es una máquina basculante de actuación hidráulica con el ciclo de corte semiautomático. Robusta, con amplia capacidad de corte y flexibilidad de trabajo. Recomendada para el corte de perfiles, tubos y vigas. Con corte angular hasta 60° tanto a la derecha como a la izquierda.



CARACTERÍSTICAS TÉCNICAS



Base del arco en estructura soldada y normalizada. Tensión de la sierra hidráulica controlada con fin de carrera. Patines de la guía de la sierra regulables en Widia. Bajada y subida rápida controlada por palpador. Centralita hidráulica. Cilindro hidráulico de accionamiento del arco. Mordaza accionada por cilindro hidráulico. Avance del corte con regulación infinitesimal. Visualizador electrónico del ángulo de corte. Blocaje hidráulico posición cero. Variador electrónico de la velocidad de la sierra. Presión regulable en función de la sección y del tipo de material: el avance aumenta o disminuye proporcionalmente según la resistencia del corte. Doble pulsador de seguridad para inicio del ciclo. Ciclo de mordaza automático.

MODELO 51.31 SA DI MD

	90°	45°d	60°d	45°i	60°i
CAPACIDAD DE CORTE EN MM.	310	310	240	310	250
	310	310	230	310	240
	510x310	350x250	240x150	350x250	250x150
Dimensiones cinta LxWxH	mm. 4750x34x1.10				
Velocidad de corte	mt./l' 20-100				
Altura mesa de trabajo	mm. 870				
Motor cinta	Kw. 2,2				
Dimensiones de transporte	mm. 2045x1600x1600				
Dimensiones máquina	mm. 2460x2340x2280				
Peso	Kg. 1240				

ACCESORIOS ESTÁNDAR

Variador de frecuencia, cepillo limpiavirutas, visualizador de grados digital.

ACCESORIOS OPCIONALES



» Formador de paquetes hidráulico



» Extractor de virutas



» Dispositivo de corte en seco



» Regulador presión mordaza



» Camino de rodillos

FAT se reserva el derecho de efectuar cualquier modificación sin previo aviso, que a nuestro criterio redunde en una mejora para la máquina.

MODELO 61.41 SA DIMD SEMIAUTOMÁTICA

» Es una máquina de actuación hidráulica con el ciclo de corte semiautomático. Robusta, con amplia capacidad de corte y flexibilidad de trabajo. Recomendada para el corte de perfiles de grandes dimensiones, con corte angular hasta 60° tanto a la derecha como a la izquierda. Ideal para talleres y carpinterías.





CARACTERÍSTICAS TÉCNICAS

Base del arco en estructura soldada y normalizada. Tensión de la sierra hidráulica controlada con fin de carrera. Patines de la guía de la sierra regulables en Widia. Bajada y subida rápida controlada por palpador. Centralita hidráulica. Cilindro hidráulico de accionamiento del arco. Mordaza accionada por cilindro hidráulico. Avance del corte con regulación infinitesimal. Visualizador electrónico del ángulo de corte. Bloqueo hidráulico posición cero. Variador electrónico de la velocidad de la sierra. Presión regulable en función de la sección y del tipo de material: el avance aumenta o disminuye proporcionalmente según la resistencia del corte. Doble pulsador de seguridad para inicio del ciclo. Ciclo de mordaza automático.



MODELO 61.41 SA DI MD

	90°	45°d	60°d	45°i	60°i	
CAPACIDAD DE CORTE EN MM.		410	410	330	410	330
		410	410	300	410	310
		610x410	460x250	320x180	460x270	330x170
Dimensiones cinta LxWxH	mm. 5200x34x1.10					
Velocidad de corte	mt./l' 15-80					
Altura mesa de trabajo	mm. 870					
Motor cinta	Kw. 2,2					
Dimensiones de transporte	mm. 1300X2650X1900					
Dimensiones máquina	mm. 2790X2720X2530					
Peso	Kg. 1400					

ACCESORIOS ESTÁNDAR

Variador de frecuencia, cepillo limpiavirutas, visualizador de grados digital.

ACCESORIOS OPCIONALES



» Formador de paquetes hidráulico



» Extractor de virutas



» Dispositivo de corte en seco



» Regulador presión mordaza



» Camino de rodillos

FAT se reserva el derecho de efectuar cualquier modificación sin previo aviso, que a nuestro criterio redunde en una mejora para la máquina.

MODELO 71.51 SA DIMD SEMIAUTOMÁTICA

» Es una máquina de actuación hidráulica con el ciclo de corte semiautomático. Robusta, con amplia capacidad de corte y flexibilidad de trabajo. Recomendada para el corte de perfiles de grandes dimensiones, con corte angular hasta 60° tanto a la derecha como a la izquierda. Ideal para talleres y carpinterías.





CARACTERÍSTICAS TÉCNICAS

Base del arco en estructura soldada y normalizada. Tensión de la sierra hidráulica controlada con fin de carrera. Patines de la guía de la sierra regulables en Widia. Bajada y subida rápida controlada por palpador. Centralita hidráulica. Cilindro hidráulico de accionamiento del arco. Mordaza accionada por cilindro hidráulico. Avance del corte con regulación infinitesimal. Visualizador electrónico del ángulo de corte. Bloqueo hidráulico posición cero. Variador electrónico de la velocidad de la sierra. Presión regulable en función de la sección y del tipo de material: el avance aumenta o disminuye proporcionalmente según la resistencia del corte. Doble pulsador de seguridad para inicio del ciclo. Ciclo de mordaza automático.



MODELO 71.51 SA DI MD

	90°	45°d	60°d	45°i	60°i	
CAPACIDAD DE CORTE EN MM.		490	490	370	490	380
		510	500	350	500	360
		710x510	560x320	400x240	560x 320	400x240
Dimensiones cinta LxWxH	mm. 5800 x 41 x 1.30					
Velocidad de corte	mt./l' 20-100					
Altura mesa de trabajo	mm. 870					
Motor cinta	Kw. 3					
Dimensiones de transporte	mm. 2800x1220x1720					
Dimensiones máquina	mm. 3050x3070x2900					
Peso	Kg. 1685					

ACCESORIOS ESTÁNDAR

Variador de frecuencia, cepillo limpiavirutas, visualizador de grados digital.

ACCESORIOS OPCIONALES



» Extractor de virutas



» Dispositivo de corte en seco



» Regulador presión mordaza



» Camino de rodillos

FAT se reserva el derecho de efectuar cualquier modificación sin previo aviso, que a nuestro criterio redunde en una mejora para la máquina.

GAMA S.A. 90° SEMIATOMÁTICA

» Sierras de cinta semiautomáticas para el corte a 90° de perfiles y macizos de grandes dimensiones con gran capacidad de corte y flexibilidad de trabajo.



CARACTERÍSTICAS TÉCNICAS

Estructura con dos columnas con guías lineales y movimiento completamente hidráulico.

Equipada con:

- PLC de control de todas las funciones de la máquina
- Cuadro de control especial dotado con selectores para el funcionamiento de los rodillos
- Bomba refrigerante
- Cepillo limpia sierra
- Evacuador de virutas
- Conjunto oleodinámico de baja sonoridad
- Tensión de la sierra hidráulica, con pretensionamiento manual
- Cáster de protección de color amarillo para protección de prevención de accidentes
- Sierra bimetálica.

La solución constructiva y tecnológica adoptada, ideal para estampadores y trabajos especiales, son la respuesta a los que siempre buscan en la sierra calidad y precisión de corte.

Instalación eléctrica de baja tensión según normativa CE. Acabados en esmalte gofrado.

ACCESORIOS OPCIONALES

- Dispositivo control desviación sierra.
- Dispositivo control óptico posición sierra.
- Formador de paquetes hidráulico.
- Regulador presión mordaza.
- Extractor de virutas.
- Dispositivo de corte en seco.
- Aceite para pulverización.

MODELO 51.31 SA 90°

		90°
CAPACIDAD DE CORTE EN MM.		310
		310
		510X310
Dimensiones cinta LxWxH		mm. 4750X34X1.10
Dimensiones de transporte		mm. 2350X1200X1900
Dimensiones máquina		mm. 2780X1200X2000
Peso		Kg. 1100

MODELO 61.41 SA 90°

		90°
CAPACIDAD DE CORTE EN MM.		410
		410
		610X410
Dimensiones cinta LxWxH		mm. 5200X34X1.10
Dimensiones de transporte		mm. 2450X1200X1800
Dimensiones máquina		mm. 2880X1200X2000
Peso		Kg. 1300

MODELO 71.51 SA 90°

		90°
CAPACIDAD DE CORTE EN MM.		490
		510
		710X510
Dimensiones cinta LxWxH		mm. 5800X41X1.3
Dimensiones de transporte		mm. 2800X1200X2000
Dimensiones máquina		mm. 3230X1200X2250
Peso		Kg. 1500

MODELO 71.61 SA 90°

		90°
CAPACIDAD DE CORTE EN MM.		610
		610
		710X610
Dimensiones cinta LxWxH		mm. 6300X41X1.30
Dimensiones de transporte		mm. 3000X1150X2100
Dimensiones máquina		mm. 3200X1200X2480
Peso		Kg. 1600

FAT se reserva el derecho de efectuar cualquier modificación sin previo aviso, que a nuestro criterio redunde en una mejora para la máquina.

GAMA SA DI DC SEMIAUTOMÁTICA

» Sierra cinta de **doble columna** con arco inclinado 10° respecto al plano horizontal a fin de reducir la sección de la sierra cuando trabaja.



CARACTERÍSTICAS TÉCNICAS

Funciones de la máquina: los **parámetros automáticos** elaboran y actualizan continuamente tanto la velocidad de corte como la alimentación de descenso según la sección de materia en uso y el desgaste de la sierra sin intervención por parte del operario. Las soluciones tecnológicas y constructivas adoptadas para esta máquina representan la respuesta a aquellas personas que buscan calidad, precisión, ciclos optimizados de corte y amortizan la inversión en poco tiempo.

MODELO 60.40 SA DI DOBLE COLUMNA						MODELO 70.50 SA DI DOBLE COLUMNA							
CAPACIDAD DE CORTE EN MM.		90°	45°d	60°d	45°i	60°i	CAPACIDAD DE CORTE EN MM.		90°	45°d	60°d	45°i	60°i
		400	400	300	400	300			500	460	340	500	340
		600X400	400X300	300X300	400X300	300X300			700X500	500X300	340X450	500X500	340X450
Dimensiones cinta LxWxH	mm. 6300x41x1.30					Dimensiones cinta LxWxH	mm. 7925x54x1.60						
Velocidad Estándar	mt./l' 17-74					Velocidad Estándar	mt./l' 15-80						
Descenso rápido (mm/min)	2500					Descenso rápido (mm/min)	2500						
Descenso de trabajo (mm/min)	0-120					Descenso de trabajo (mm/min)	0-200						
Presión de corte (bar)	5-20					Presión de corte (bar)	5-20						
Potencia motor sierra	3					Potencia motor sierra	5.5						
Potencia motor bomba hidráulica	1.5					Potencia motor bomba hidráulica	2.2						
Potencia motor refrigerante	0.12					Potencia motor refrigerante	0.12						
Altura plano de trabajo mm	800					Altura plano de trabajo mm	910						
Dimensiones de transporte	mm. 3450x1900x2200					Dimensiones de transporte	mm. 4250x2400x2450						
Dimensiones máquina	mm. 3600x3300x2500					Dimensiones máquina	mm. 4300x3900x2800						
Peso	Kg. 3100					Peso	Kg. 5400						

ACCESORIOS OPCIONALES

- Dispositivo control desviación sierra • Dispositivo control óptico posición sierra • Formador paquetes hidráulico • Regulador presión mordaza • Extractor de virutas • Dispositivo para corte en seco • Camino de rodillos entrada/salida.

FAT se reserva el derecho de efectuar cualquier modificación sin previo aviso, que a nuestro criterio redonde en una mejora para la máquina.

GAMA SA DI DC SEMIAUTOMÁTICA

» Sierra cinta de **doble columna** con arco inclinado 10° respecto al plano horizontal a fin de reducir la sección de la sierra cuando trabaja.

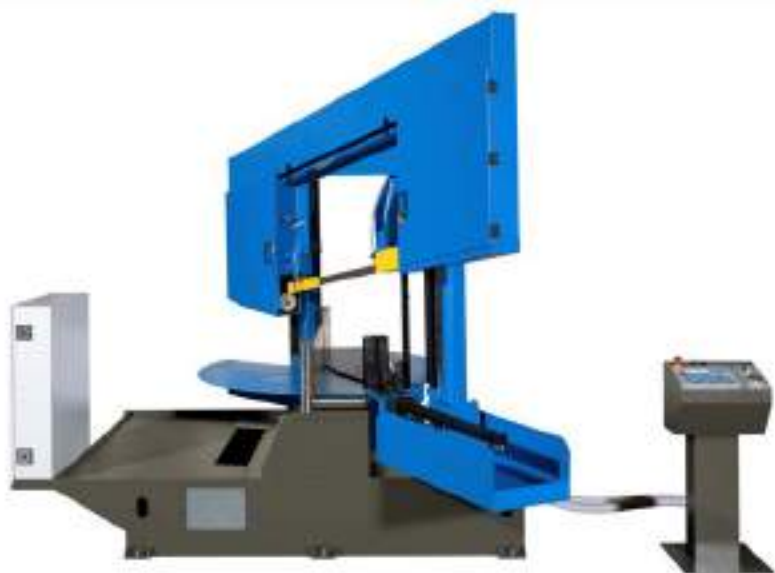

CARACTERÍSTICAS TÉCNICAS

Funciones de la máquina: los **parámetros automáticos** elaboran y actualizan continuamente tanto la velocidad de corte, como la alimentación de descenso según la sección de materia en uso y el desgaste de la sierra sin intervención por parte del operario. Las soluciones tecnológicas y constructivas adoptadas para esta máquina representan la respuesta a aquellas personas que buscan calidad, precisión, ciclos optimizados de corte y amortizan la inversión en poco tiempo.

MODELO 100.60 SA DI DOBLE COLUMNA						MODELO 120.70 SA DI DOBLE COLUMNA							
CAPACIDAD DE CORTE EN MM.		90°	45°d	60°d	45°i	60°i	CAPACIDAD DE CORTE EN MM.		90°	45°d	60°d	45°i	60°i
		600	600	400	600	400			700	700	550	700	550
		100x600	600x600	400x600	600x600	400x600			1200x700	820x700	550x700	820x700	550x700
Dimensiones cinta LxWxH		9100 x 54 x 1.60				Dimensiones cinta LxWxH		9800 X 54 X 1.60					
Velocidad	Standard	17-84 m/min.				Velocidad	Standard	17-84 m/min.					
Descenso rápido (mm/min)		2500				Descenso rápido (mm/min)		2500					
Descenso de trabajo (mm/min)		0-120				Descenso de trabajo (mm/min)		0-120					
Presión de corte (bar)		60				Presión de corte (bar)		60					
Potencia motor sierra		5,5 kw				Potencia motor sierra		5,5 kw					
Potencia bomba oleodinámica		2,2 kw				Potencia bomba oleodinámica		2,2 kw					
Potencia motor refrigerante		0,12 kw				Potencia motor refrigerante		0,12 kw					
Altura plano de trabajo mm		910				Altura plano de trabajo mm		910					
Dimensiones de transporte		4550x2400x2700 mm				Dimensiones de transporte		4860x2300x2750					
Dimensiones máquina		4600x4500x3250 mm				Dimensiones máquina		4900x5100x3500					
Peso		5400 kg				Peso		5800 kg					

ACCESORIOS OPCIONALES

- Dispositivo control desviación sierra • Dispositivo control óptico posición sierra • Formador paquetes hidráulico • Regulador presión mordaza • Extractor de virutas • Dispositivo para corte en seco • Camino de rodillos entrada/salida.

FAT se reserva el derecho de efectuar cualquier modificación sin previo aviso, que a nuestro criterio redunde en una mejora para la máquina.



1250 Sa

***CORTE PANEL SANDWICH Y
EMPARRILLADO***

Sistema antirrayado

Guía sierra desplazable

Fijación bilateral

MODELO 1250 SA SEMIAUTOMÁTICA

» Sierra de cinta semiautomática construida para el corte a 90° de **paneles sandwich** (modelo 1250-27) y emparrillado de grandes dimensiones (modelo 1250-34).



CARACTERÍSTICAS TÉCNICAS

Arco y base realizados en plancha de acero, soldada y normalizada, para garantizar la robustez de la estructura y su indeformabilidad con el tiempo. Descenso del arco a través de guías lineales a bolas con una inclinación de 10 %. Poleas realizadas en fundición de acero esferoidal, montadas sobre cojinetes de grandes dimensiones. Reductor de caja de engranajes helicoidales que garantiza un funcionamiento silencioso, larga duración y un rodaje más uniforme de la cinta para unos cortes más limpios y mayor duración de la hoja. Tensión de la cinta mecánica controlada por un final de carrera. Convertidor de frecuencia para la velocidad de la cinta. Ambos brazos guías cinta son realizados mediante estructura metálica. La hoja es guiada lateralmente mediante plaquetas de metal duro. **Desplazamiento de la guía de la cinta sobre guía lineal con patines a bolas acompañando el corte para evitar que la sierra vibre consiguiendo así un corte más limpio.** El brazo móvil funciona a través de un cilindro neumático, manteniéndolo automáticamente en su posición ideal. Un sistema de refrigeración pulveriza la hoja, un aceite especial cada 10/12 segundos para un corte óptimo para evitar la dispersión de agua en el taller. El agarre del material se realizada mediante pisadores verticales y la mesa. Base del material construida con teflón. Doble pulsación de seguridad de arranque de ciclo. Unidad específica de PLC. Sistema eléctrico de bajo voltaje según la normativa CE, 400 V 50 hz 24 v DC para las válvulas solenoides. Acabado en esmalte gofrado.

1250 sa

MODELO	1250 SA 27-34	1250 SA 80
Capacidad de corte	1250 X 300 MM	1250 X 800 MM
Dimensiones de cinta	6610 X 27/34 X 1.10	8315 X 34 X 1.10
Altura mesa de trabajo	930 MM	930 MM
Potencia del motor cinta	2.2 Kw	2.2 Kw
Potencia motor bomba hidráulica	0.75 Kw	0.75 Kw
Velocidad de cinta	40-70 m/min	40-70 m/min
Bajada de trabajo	0-200 mm /min	0-200 mm/min
Bajada rápida	3500 mm/min	3500 mm/min
Dimensiones máquina	3200x1200x2480 mm	3500 x 1200 x 2700 mm
Peso	1700 kg	1800

ACCESORIOS OPCIONALES

Dispositivo rotación Arco 30° der-izq.
Camino de rodillos entrada/salida estándar, mínimo 2000 mm.
Regla milimetrada para camino de salida.
Visualizador con tope mecánico para rodillos de salida.
Dispositivo de control óptico de posición de la sierra (láser).
Nebulizador aire/aceite.

FAT se reserva el derecho de efectuar cualquier modificación sin previo aviso, que a nuestro criterio redunde en una mejora para la máquina.

MODELO 330 AE 60° Y 330 AE 60° CNC



» La 330 AE es un máquina de movimiento hidráulico que junto a las características de la semiautomática y la ventaja de alimentación del material en automático es ideal para el corte en grandes series de pequeñas y medianas dimensiones, de las más variadas secciones, con ángulo hasta 60°. Adecuada para ser utilizada en talleres mecánicos y carpinterías que exijan calidad de trabajo y buena velocidad de ejecución.



CARACTERÍSTICAS TÉCNICAS

Base en estructura soldada. Arco en aluminio templado, montado sobre cojinetes a rodillos cónicos. Grupo mordaza en función esférica. Grupo reductor compuesto de engranajes templados y rectificadas. Patines guía sierra regulables en widia. Patín posterior regulable para el corte a 90°. Tensión cinta mecánica controlada por final de carrera. Bajada y subida rápida controlada automáticamente por palpador. PCL para el control de las funciones de la máquina. Central hidráulica de mando. Cilindro de mando del arco situado cerca del patín guía trasero. Presión regulable en función de la sección y del tipo de material: el avance aumenta o disminuye proporcionalmente a la resistencia de corte. Carro alimentador del material con posibilidad de oscilación transversal para facilitar la alimentación de las barras. Tope mecánico automático de longitud, controlado por encoder (solo CNC). Visualizador digital para introducir la longitud de la pieza (sol AUTOMÁTICA). CNC que controla todas las funciones de la máquina con la posibilidad de memorizar los programas de corte (solo CNC). Variador electrónico infinitesimal "INVERTER" de la velocidad de corte (solo CNC). Instalación eléctrica a baja tensión según normas CE. Acabado en pintura texturada.

MODELO 330AE 60° y CNC

		90°	45°	60°
CAPACIDAD DE CORTE EN MM.		260	200	120
		240	190	115
		330x120	200X130	120X100
Dimensiones cinta LxWxH		mm. 3010x27x0,9		
Velocidad de corte	Estándar	mt./l' 35-70		
	Opcional	mt./l' 20-100		
Altura mesa de trabajo		mm. 830		
Motor	Estándar	kw 0.9-1.5		
	Opcional	kw 1.1		
Motor bomba oleodinámica		kw 0.37		
Electrobomba refrigerante		kw.0.12		
Dimensiones transporte		2200x1500x1700 mm		
Dimensiones máquina		2330x1520x1800		
Peso		Kg. 700		

ACCESORIOS ESTÁNDAR

Rampa de descarga de piezas.
Cepillo limpia cinta.

ACCESORIOS OPCIONALES



» Regulador presión mordaza



» Dispositivo de corte en seco



» Dispositivo de corte en paquete oleodinámico



» Visualizador digital

FAT se reserva el derecho de efectuar cualquier modificación sin previo aviso, que a nuestro criterio redunde en una mejora para la máquina.

MODELO 370 AE 60° Y 370 AE 60° CNC

» La 370 AE es un máquina de movimiento hidráulico que junto a las características de la semiautomática y la ventaja de alimentación del material en automático es ideal para el corte en grandes series de pequeñas y medianas dimensiones, de las más variadas secciones, con ángulo hasta 60°. Adecuada para ser utilizada en talleres mecánicos y carpinterías que exijan calidad de trabajo y buena velocidad de ejecución.



CARACTERÍSTICAS TÉCNICAS

Base en estructura soldada. Arco en aluminio templado, montado sobre cojinetes a rodillos cónicos. Grupo mordaza en función esférica. Grupo reductor compuesto de engranajes templados y rectificadas. Patines guía sierra regulables en widia. Patín posterior regulable para el corte a 90°. Tensión cinta mecánica controlada por final de carrera. Bajada y subida rápida controlada automáticamente por palpador. PCL para el control de las funciones de la máquina. Central hidráulica de mando. Cilindro de mando del arco situado cerca del patín guía trasero. Presión regulable en función del la sección y del tipo de material: el avance aumenta o disminuye proporcionalmente a la resistencia de corte. Carro alimentador del material con posibilidad de oscilación transversal para facilitar la alimentación de las barras. Tope mecánico automático de longitud, controlado por encoder (solo CNC). Visualizador digital para introducir la longitud de la pieza (sol AUTOMÁTICA). CNC que controla todas las funciones de la máquina con la posibilidad de memorizar los programas de corte (solo CNC). Variador electrónico infinitesimal "INVERTER" de la velocidad de corte (solo CNC). Instalación eléctrica a baja tensión según normas CE. Acabado en pintura texturada.

MODELO 370AE 60° y CNC

		90°	45°	60°
CAPACIDAD DE CORTE EN MM.		280	225	140
		240	215	140
		330x240	230x140	140x130
Dimensiones cinta LxWxH		mm. 3120x27x0,9		
Velocidad de corte	Estándar	mt./l' 35-70		
	Opcional	mt./l' 20-100		
Altura mesa de trabajo		mm. 830		
Motor	Estándar	kw 0.9-1.5		
	Opcional	kw 1.1		
Motor bomba oleodinámica		kw 0.37		
Electrobomba refrigerante		kw.0.12		
Dimensiones transporte		2200x1500x1700 mm		
Dimensiones máquina		2330x1520x1800 mm		
Peso		Kg. 700		

ACCESORIOS ESTÁNDAR

Rampa de descarga de piezas.
Cepillo limpia cinta.

ACCESORIOS OPCIONALES



» Regulador presión mordaza



» Dispositivo de corte en seco



» Dispositivo de corte en paquete oleodinámico



» Visualizador digital

FAT se reserva el derecho de efectuar cualquier modificación sin previo aviso, que a nuestro criterio redunde en una mejora para la máquina.



Cilindro arco delantero

Desperdicio de cola mínimo

Alimentación 800 mm

370 a 60° - a 60° CNC

SIERRA DE CINTA

MODELO 370A60°-A60°CNC AUTOMÁTICA

» La 370 automática es una máquina hidráulica que junto a las características de la semiautomática y la ventaja de la alimentación de material en automático, es ideal para el corte en grandes series de pequeñas y medianas dimensiones, de las más variadas secciones, con angulación hasta 60°, adecuada para ser utilizada en talleres mecánicos y carpinterías que exijan calidad en el trabajo y buena velocidad de ejecución.



MODELO 370A60°/370A60°CNC

		90°	45°	60°
CAPACIDAD DE CORTE EN MM.		280	225	140
		240	215	140
		330x240	230x140	140x130
Dimensiones cinta LxWxH		mm. 3120x27x0,9		
Velocidad de corte	Estándar	mt./l' 35-70		
	Opcional	mt./l' 20-100		
Altura mesa de trabajo		mm. 835		
Motor	Estándar	Kw. 0,9-1,5		
	Opcional	Kw. 1,1		
Bajada rápida		mm/l' 3500		
Bajada de trabajo		mm/l' 0-200		
Presión de corte		bar 5-20		
Pieza final		200 mm		
Motor bomba oleodinámica		kw 0.75		
Electrobomba refrigerante		kw 0.12		
Dimensiones de la máquina		3000x1900x1900		
Dimensiones de transporte		2200x1500x1700		
Peso		Kg. 945		

CARACTERÍSTICAS TÉCNICAS

Base en estructura soldada y normalizada. Arco en aluminio templado montado sobre cojinetes a rodillos cónicos. Grupo reductor compuesto de engranajes templados y rectificadas. Grupo mordaza en fundición esferoidal, unidad de control hidráulica. Patines de guiacinta regulables en widia. Tensión de la cinta mecánica controlada por final de carrera. Cepillo motorizado limpia cinta. Bajada y salida rápida controlada por palpador. Cilindro colocado en la parte delantera para aumentar la solidez del sistema y garantizar una mayor durabilidad de la cinta. Extractor de virutas (solo CNC). Presión regulable en función de la sección y el tipo de material. El avance aumenta o disminuye proporcionalmente a la resistencia del corte. Carro alimentador de material con posibilidad de oscilación transversal para facilitar la alimentación de la barra. Tope mecánico automático de longitud, controlado por encoder (solo CNC). Visualizador digital para introducir la longitud de la pieza (solo BASE). CNC que controla todas las funciones de la máquina con la posibilidad de memorizar los programas de corte (solo CNC). Variador electrónico infinitesimal "INVERTER" de la velocidad de corte (solo CNC). Instalación eléctrica a baja tensión según normas CE. Acabado gofrado.

ACCESORIOS OPCIONALES

Regulador presión mordaza. Corte en paquete hidráulico o mecánico. Dispositivo de corte en seco. Camino de rodillos entrada y salida, en varias medidas. Cáster lateral y posterior para recuperación de agua. Extractor de virutas (incluido versión CNC. Opcional versión BASE). Variador eléctrico de velocidad de cinta (incluido versión CNC. Opcional versión CNC).



» Motor variador



» Dispositivo de corte en seco



» Formador de paquete mecánico



» Formador de paquete hidráulico



» Regulador de presión mordaza



» Extractor de virutas



» Caminos de rodillos

FAT se reserva el derecho de efectuar cualquier modificación sin previo aviso, que a nuestro criterio redunde en una mejora para la máquina.



420a60°-a60°CNC Cilindro arco delantero

Desperdicio de cola mínimo

SIERRA DE CINTA

Alimentación 800 mm

MODELO 420A60°-ACNC AUTOMÁTICA

» La 420 automática es una máquina hidráulica que junto a las características de la semiautomática y la ventaja de la alimentación de material en automático, es ideal para el corte en grandes series de pequeñas y medianas dimensiones, de las más variadas secciones, con angulación hasta 60° , adecuada para ser utilizada en talleres mecánicos y carpinterías que exijan calidad en el trabajo y buena velocidad de ejecución.



MODELO 420A60°/420A60°CNC

		90°	45°	60°
CAPACIDAD DE CORTE EN MM.		300	240	165
		240	230	170
		420 X 180	230x140	170X170
Dimensiones cinta LxWxH		mm. 3270x27x0,9		
Velocidad de corte	Estándar	mt./l' 35-70		
	Opcional	mt./l' 20-100		
Altura mesa de trabajo		mm. 835		
Motor cinta	Estándar	Kw. 0,9-1,5		
	Opcional	Kw. 1,1		
Bajada rápida		mm/l' 3500		
Bajada de trabajo		mm/l' 0-200		
Presión de corte		bar 5-20		
Pieza final		220 mm		
Motor bomba oleodinámica		kw 0.75		
Electrobomba refrigerante		kw 0.12		
Dimensiones de la máquina		3000x1900x1900		
Dimensiones de transporte		2200x1500x1700		
Peso		Kg. 945		

CARACTERÍSTICAS TÉCNICAS

Base en estructura soldada y normalizada. Arco en aluminio templado montado sobre cojinetes a rodillos cónicos. Grupo reductor compuesto de engranajes templados y rectificadas. Grupo mordaza en fundición esferoidal, unidad de control hidráulica. Patines de guiacinta regulables en widia. Tensión de la cinta mecánica controlada por final de carrera. Cepillo motorizado limpia cinta. Bajada y salida rápida controlada por palpador. Cilindro colocado en la parte delantera para aumentar la solidez del sistema y garantizar una mayor durabilidad de la cinta. Extractor de virutas (solo CNC). Presión regulable en función de la sección y el tipo de material. El avance aumenta o disminuye proporcionalmente a la resistencia del corte. Carro alimentador de material con posibilidad de oscilación trasversal para facilitar la alimentación de la barra. Tope mecánico automático de longitud, controlado por encoder (solo CNC). Visualizador digital para introducir la longitud de la pieza (solo BASE). CNC que controla todas las funciones de la máquina con la posibilidad de memorizar los programas de corte (solo CNC). Variador electrónico infinitesimal "INVERTER" de la velocidad de corte (solo CNC). Instalación eléctrica a baja tensión según normas CE. Acabado gofrado.

ACCESORIOS OPCIONALES

Regulador presión mordaza. Corte en paquete hidráulico o mecánico. Dispositivo de corte en seco. Camino de rodillos entrada y salida, en varias medidas. Cáster lateral y posterior para recuperación de agua. Extractor de virutas (incluido versión CNC. Opcional versión BASE). Variador eléctrico de velocidad de cinta (incluido versión CNC. Opcional versión BASE).



» Motovariador



» Dispositivo de corte en seco



» Formador de paquete mecánico



» Formador de paquete hidráulico



» Regulador de presión mordaza



» Extractor de virutas

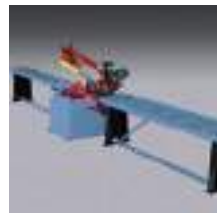

» Caminos de rodillos

FAT se reserva el derecho de efectuar cualquier modificación sin previo aviso, que a nuestro criterio redunde en una mejora para la máquina.



Cilindro arco delantero

Desperdicio de cola mínimo

Alimentación 800 mm

370af-2fcnc

SIERRA DE CINTA

MODELO 370AF_AFCNC AUTOMÁTICA

» La 370 es un máquina oleodinámica estudiada para el corte en grandes series de grandes y pequeñas dimensiones, de distintas secciones. Indicada para ser utilizada en talleres mecánicos y carpinterías que exijan calidad en el trabajo y buena velocidad de ejecución. Una característica de esta máquina es que el desperdicio de cola es mínimo pues la cinta está posicionada entre las dos mordazas. El cilindro de avance del corte posicionado en la parte delantera cerca de la guía móvil hace la sierra estable y precisa.



MODELO 370AF_AFCNC

		90°
CAPACIDAD DE CORTE EN MM.		280
		240
		330x240
Dimensiones cinta LxWxH		mm. 3120x27x0,9
Velocidad de corte	Automática	mt./l' 35-70
	CNC	mt./l' 20-10
Bajada rápida		mt./l' 3500
Bajada de trabajo		mt./l' 20-200
Presión de corte		bar 4-20
Presión de posicionamiento		mm +/-0.2
Carrera carro		mm 800
Motor cinta - Automático		Kw 0.9-1.5
Motor cinta- Variador		Kw 1.1
Motor cinta- CNC		Kw1.5
Altura mesa de trabajo		mm. 835
Dimensiones de transporte		mm. 2200x1500x1700
Dimensiones máquina		mm. 2850x1900x1900
Peso		Kg. 945

CARACTERÍSTICAS TÉCNICAS

Base en estructura soldada y normalizada. Arco en aluminio templado montado sobre cojinetes a rodillos cónicos. Grupo reductor compuesto de engranajes templados y rectificadas. Grupo mordaza en modo esferoidal, unidad de control oleodinámica. Patines de guiacinta regulables en widia. Tensión de la cinta mecánica controlada por final de carrera. Cepillo motorizado limpia cinta. Bajada y salida rápida controlada por palpador. Cilindro colocado en la parte delantera para aumentar la solidez del sistema y garantizar una mayor durabilidad de la cinta. Extractor de virutas (solo CNC). Presión regulable en función de la sección y el tipo de material. El avance aumenta o disminuye proporcionalmente a la resistencia del corte. Carro alimentador de material con posibilidad de oscilación trasversal para facilitar la alimentación de la barra. Tope mecánico automático de longitud, controlado por encoder (solo CNC). Visualizador digital para introducir la longitud de la pieza (solo AUTOMÁTICA). CNC que controla todas las funciones de la máquina con la posibilidad de memorizar los programas de corte (solo CNC). Variador electrónico infinitesimal "INVERTER" de la velocidad de corte (solo CNC). Instalación eléctrica a baja tensión según normas CE. Acabado pintura en Rojo RAL 3001 y base azul RAL 5014.

ACCESORIOS OPCIONALES

Regulador presión mordaza. Corte en paquete hidráulico o mecánico. Dispositivo de corte en seco. Caminos de rodillos entrada y salida, en varias medidas. Cáster lateral y posterior para recuperación de agua. Extractor de virutas (solo Automática). Variador mecánico de velocidad de la cinta (solo Automática).



» Motovariador



» Dispositivo de corte en seco



» Formador de paquete mecánico



» Formador de paquete hidráulico



» Regulador presión mordaza



» Camino de rodillos



» Extractor de virutas

FAT se reserva el derecho de efectuar cualquier modificación sin previo aviso, que a nuestro criterio redunde en una mejora para la máquina.



Cilindro arco delantero

420af-afCNC Desperdicio de cola mínimo

Alimentación 800 mm

SIERRA DE CINTA

MODELO 420AF_AFCNC AUTOMÁTICA

» La 420 es un máquina oleodinámica estudiada para el corte en grandes series de grandes y pequeñas dimensiones, de distintas secciones. Indicada para ser utilizada en talleres mecánicos y carpinterías que exijan calidad en el trabajo y buena velocidad de ejecución. Una característica de esta máquina es que el desperdicio de cola es mínimo pues la cinta está posicionada entre las dos mordazas. El cilindro de avance del corte posicionado en la parte delantera cerca de la guía móvil hace la sierra estable y precisa.



MODELO 420AF_AFCNC

CAPACIDAD DE CORTE EN MM.		90°
		300
		240
Dimensiones cinta LxWxH		mm. 3270x27x0,9
Velocidad de corte	Automática	mt./l' 35-70
	CNC	mt./l' 20-10
Bajada rápida		mt./l' 3500
Bajada de trabajo		mt./l' 20-200
Presión de corte		bar 4-20
Presión de posicionamiento		mm +0.2
Carrera carro		mm 800
Motor cinta - Automático		Kw 0.9-1.5
Motor cinta- Variador		Kw 1.1
Motor cinta- CNC		Kw 1.5
Altura mesa de trabajo		mm. 835
Dimensiones de transporte		mm. 2200x1500x1700
Dimensiones máquina		mm. 2850x1900x1900
Peso		Kg. 945

CARACTERÍSTICAS TÉCNICAS

Base en estructura soldada y normalizada. Arco en aluminio templado montado sobre cojinetes a rodillos cónicos. Grupo reductor compuesto de engranajes templados y rectificadas. Grupo mordaza en modo esferoidal, unidad de control oleodinámica. Patines de guiacinta regulables en widia. Tensión de la cinta mecánica controlada por final de carrera. Cepillo motorizado limpia cinta. Bajada y salida rápida controlada por palpador. Cilindro colocado en la parte delantera para aumentar la solidez del sistema y garantizar una mayor durabilidad de la cinta. Extractor de virutas (solo CNC). Presión regulable en función de la sección y el tipo de material. El avance aumenta o disminuye proporcionalmente a la resistencia del corte. Carro alimentador de material con posibilidad de oscilación transversal para facilitar la alimentación de la barra. Tope mecánico automático de longitud, controlado por encoder (solo CNC). Visualizador digital para introducir la longitud de la pieza (solo AUTOMÁTICA). CNC que controla todas las funciones de la máquina con la posibilidad de memorizar los programas de corte (solo CNC). Variador electrónico infinitesimal "INVERTER" de la velocidad de corte (solo CNC). Instalación eléctrica a baja tensión según normas CE. Acabado pintura en Rojo RAL 3001 y base azul RAL 5014.

ACCESORIOS OPCIONALES

Regulador presión mordaza. Corte en paquete hidráulico o mecánico. Dispositivo de corte en seco. Caminos de rodillos entrada y salida, en varias medidas. Cáster lateral y posterior para recuperación de agua. Extractor de virutas (solo Automática). Variador mecánico de velocidad de la cinta (solo Automática).



» Motorvariador



» Dispositivo de corte en seco



» Formador de paquete mecánico



» Formador de paquete hidráulico



» Regulador presión mordaza



» Camino de rodillos



» Extractor de virutas

FAT se reserva el derecho de efectuar cualquier modificación sin previo aviso, que a nuestro criterio redunde en una mejora para la máquina.



370 a DI CNC 1R/3R

SIERRA DE CINTA

Giro derecha/izquierda automático

Carrera 1000 o 3000 mm

Ideal para fabricación de marcos

MODELO 370 A DI CNC 1R/3R

» Máquina para ser utilizada en carpinterías y talleres mecánicos que exigen facilidad en el uso y calidad elevada. Ideal para el corte de tubos y perfiles de pequeñas y medianas dimensiones con ángulo de corte a 60° derecha y 45° izquierda. CNC de control de todas las funciones de la máquina con posibilidad de memorizar hasta 30 programas de corte.



MODELO 370ADICNC 1R/3R

CAPACIDAD DE CORTE EN MM.		90°	45°	60°	45°
		280	230	140	200
250	230	140	170		
370X160	230x230	140x140	220X100		
Dimensiones cinta LxWxH	mm. 3120x27x0,9				
Velocidad de corte	mt./l' 20-100				
Altura mesa de trabajo	mm. 835				
Carrera	1000 mm 370ADICNC1R				
	3000 mm 370ADICNC3R				
Bajada rápida	mm/l' 3500				
Bajada de trabajo	mm/l' 0-200				
Presión de corte	bar 4-20				
Desperdicio final	200 mm Derecha/ 550 Izquierda				
Motor bomba oleodinámica	kw 0.55				
Electrobomba refrigerante	kw 0.12				
Dimensiones de la máquina	3000x2000x1820 (1R)				
	4800X2000X1820 (3R)				
Dimensiones de transporte	2400X1600X1700 (1R)				
	4600X1600X1700 (3R)				
Peso	Kg. 1200 (1R)				
	Kg.1850 (3R)				

CARACTERÍSTICAS TÉCNICAS

Base en estructura de acero soldada. Arco en aluminio templado montado sobre cojinetes a rodillos cónicos. Grupo reductor compuesto de engranajes templados y rectificadas. Grupo mordaza en fundición esferoidal, unidad de control hidráulica. Patines de guiacinta regulables en widia. Tensión de la cinta mecánica controlada por final de carrera. Cepillo . Bajada y subida rápida controlada por palpador. Carro alimentador de material con posibilidad de oscilación transversal para facilitar la alimentación de la barra. Movimiento del carro, mediante piñones/cremallera (mod. 3R), mediante husillo a bolas comandado por un motor asíncrono trifásico con "inverter" digital. Rotación del arco mediante motor de corriente continua. Velocidad de cinta controlada por variador electrónico digital. La presión y el avance de corte son reguladas en modo infinitesimal: el avance aumenta o disminuye proporcionalmente a la resistencia y el uso de la cinta.

Instalación eléctrica a baja tensión según normas CE. Acabado gofrado.

ACCESORIOS ESTÁNDAR

- Rotación de arco CNC.
- Cilindro desplazamiento mordaza.
- Limpiacepillo cinta motorizada.
- Evacuador de virutas.
- Rampa para descargar piezas.

ACCESORIOS OPCIONALES

Dispositivo de corte en seco. Regulación presión mordaza. Control desviación cinta. Cáster de protección posterior. Camino de rodillos de entrada y salida en varias medidas. Cargador lineal de 10 estaciones. Cargador para tubos máx.dia.120x3 mm. Dispositivo de corte en paquete mecánico/hidráulico.

ACCESORIOS NECESARIOS PARA EL CARGADOR

Dispositivo de corte en paquete hidráulico.
Regulación de presión mordaza.



FAT se reserva el derecho de efectuar cualquier modificación sin previo aviso, que a nuestro criterio redunde en una mejora para la máquina.

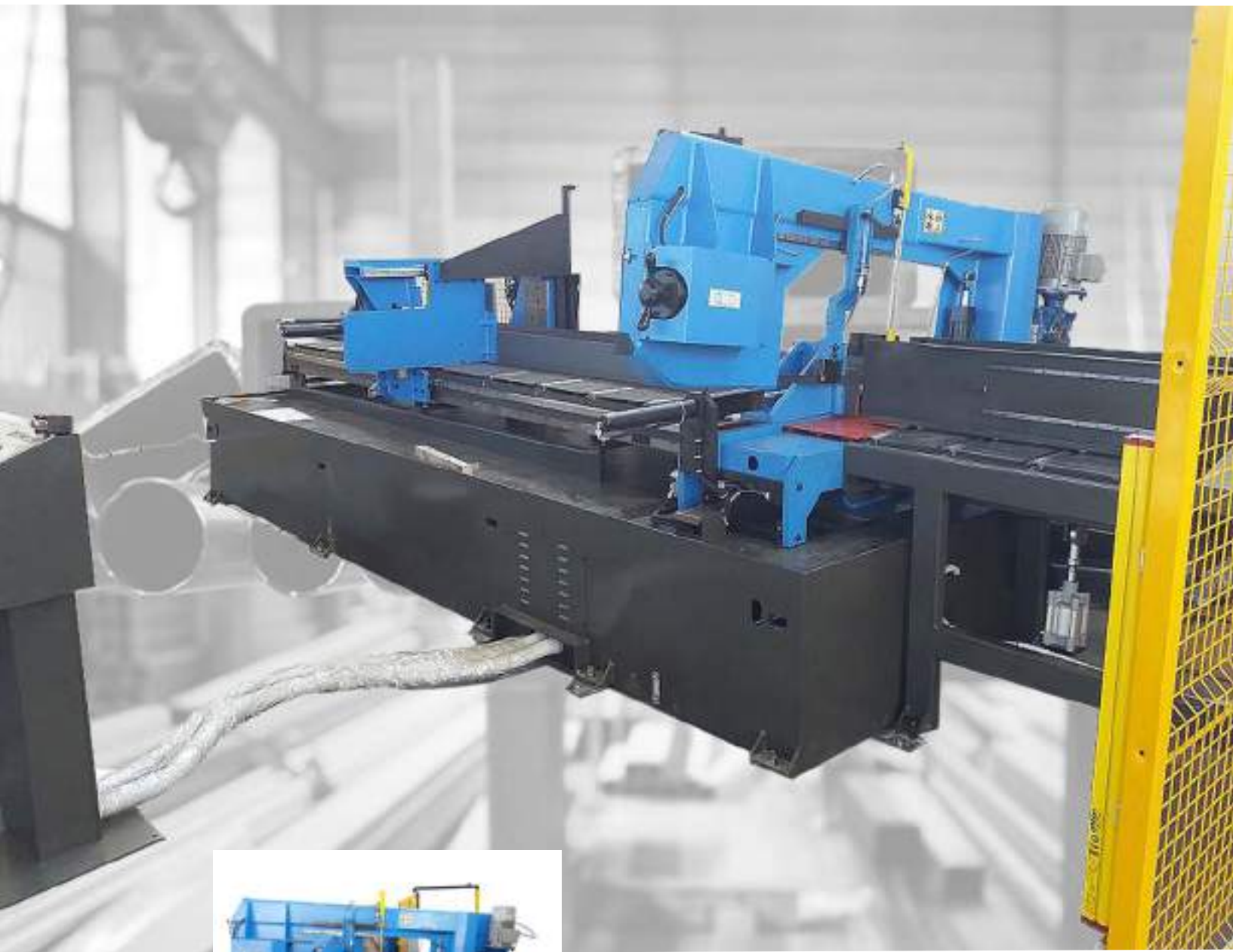

61.41 a DI CNC 3000

SIERRA DE CINTA

Control CNC
de todas las funciones.

Sistema movimiento
cabezal doble cilindro.

MODELO 61.41 A DI 3R AUTOMÁTICA

» Sierra de cinta automática a CNC destinada a taller de estructura metálica, tubos en paquete, etc. con posibilidad de giro a 60° derecha e izquierda. CNC de control de todas las funciones de la máquina, con posibilidad de memorizar hasta 30 programas de corte. Esta programación de corte incluye tanto longitudes como ángulos.



CARACTERÍSTICAS TÉCNICAS

Movimiento del arco, mordaza y pinza alimentación oleodinámico.

Movimiento de alimentación motor Brushless.

Bajada y subida de la sierra controlado con palpador.

Posibilidad de conexión exterior via RS232.

Velocidad del motor de la sierra con variador electrónico digital.

Giro del arco por mediación de motor Brushless.

La presión y avance de corte regulables en modo infinitesimal. El avance aumenta o disminuye proporcionalmente a la resistencia y el desgaste de la sierra. Posibilidad de conexión con sistema de taladrado de la vigas.

ACCESORIOS OPCIONALES

- Dispositivo rotación automática arco con motor C.C.
- Dispositivo control desviación sierra.
- Formador de paquetes hidráulico.
- Dispositivo para el corte en seco.
- Transportador de virutas.

MODELO 61.41 A DI 3R

		90°	45°d	60°d	45°i	60°i
CAPACIDAD DE CORTE EN MM.		410	410	320	410	330
		410	410	300	410	310
		610x410	460x250	320x180	460x270	320x180
Dimensiones cinta LxWxH		5200 x 34 x 1.10				
Velocidad	Estándar	15-80				
Descenso rápido (mm/min)		3500				
Descenso trabajo (mm/min)		0-2000				
Presión de corte (bar)		0-20				
Potencia motor rotación sierra		3 kw				
Potencia bomba oleodinámica		1,5 kw				
Potencia motor refrigerante		0,12 kw				
Potencia motor carro alimentación		0,75 kw				
Potencia motor evacuador virutas		0.09 kw				
Altura plano de trabajo mm		870				
Dimensiones de transporte		5400 x 2270 x 2250 mm				
Dimensiones máquina		5930 x 3290 x 2550 mm				
Peso		3880 kg				

FAT se reserva el derecho de efectuar cualquier modificación sin previo aviso, que a nuestro criterio redunde en una mejora para la máquina.

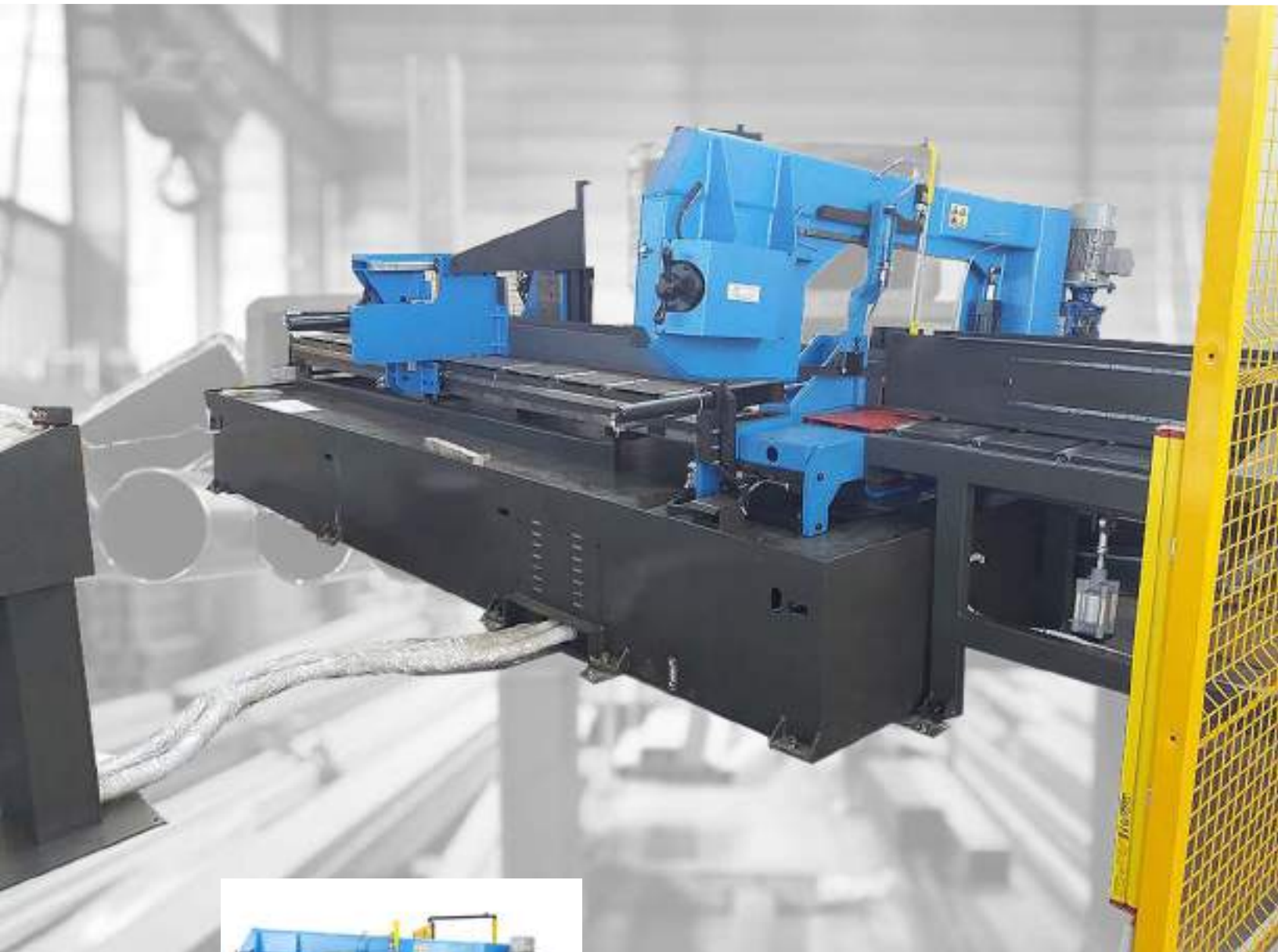

71.51 a DI CNC 3000

SIERRA DE CINTA

**Control CNC
de todas las funciones.**

**Sistema movimiento
cabezal doble cilindro.**

MODELO 71.51 A DI 3R AUTOMÁTICA

» Sierra de cinta automática a CNC destinada a taller de estructura metálica, tubos en paquete, etc. con posibilidad de giro a 60° derecha e izquierda. CNC de control de todas las funciones de la máquina, con posibilidad de memorizar hasta 30 programas de corte. Esta programación de corte incluye tanto longitudes como ángulos.



CARACTERÍSTICAS TÉCNICAS

Movimiento del arco, mordaza y pinza alimentación oleodinámico.

Movimiento de alimentación motor Brushless.

Bajada y subida de la sierra controlado con palpador.

Posibilidad de conexión exterior vía RS232.

Velocidad del motor de la sierra con variador electrónico digital.



Giro del arco por mediación de motor Brushless.

La presión y avance de corte regulables en modo infinitesimal. El avance aumenta o disminuye proporcionalmente a la resistencia y el desgaste de la sierra. Posibilidad de conexión con sistema de taladrado de la vigas.

ACCESORIOS OPCIONALES

- Dispositivo rotación automática arco con motor C.C.
- Dispositivo control desviación sierra.
- Formador de paquetes hidráulico.
- Dispositivo para el corte en seco.
- Transportador de virutas.

MODELO 71.51 A DI 3R

		90°	45°d	60°d	45°i	60°i
CAPACIDAD DE CORTE EN MM.		490	490	370	490	380
		510	500	340	500	360
		710x510	560x320	400x240	560x320	400x240
Dimensiones cinta LxWxH		5800 x 41 x 1.10				
Velocidad	Standard	15-80				
Descenso rápido (mm/min)		3500				
Descenso trabajo (mm/min)		0-2000				
Presión de corte (bar)		0-20				
Potencia motor rotación sierra		3 kw				
Potencia bomba oleodinámica		1,5 kw				
Potencia motor refrigerante		0,12 kw				
Potencia motor carro alimentación		0,75 kw				
Potencia motor evacuador virutas		0.09 kw				
Altura plano de trabajo mm		870				
Dimensiones de transporte		5400 x 2270 x 2250 mm				
Dimensiones máquina		5900 x 3200 x 2530 mm				
Peso		3520 kg				

FAT se reserva el derecho de efectuar cualquier modificación sin previo aviso, que a nuestro criterio redunde en una mejora para la máquina.

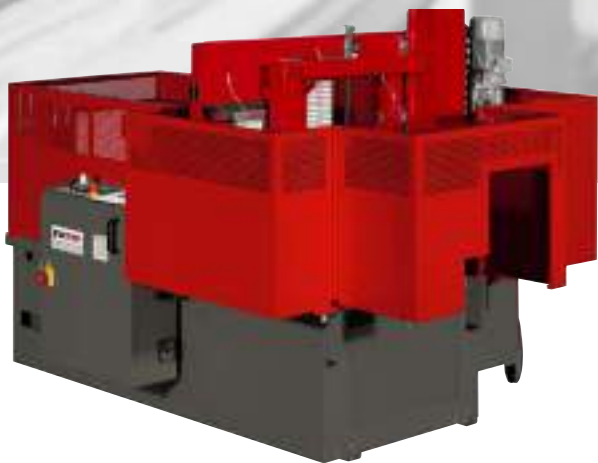

30.30 a DC 60° DOBLE COLUMNA

Panel CNC

Alimentación CNC con motor brushless

Descenso arco mediante 3 guías lineales

SIERRA DE CINTA

MODELO 30.30 60° AUTOMÁTICA DC

» Sierra de cinta automática a control numérico. Ideal para el corte de macizos y perfiles de medianas dimensiones con corte angular hasta 60°.



MODELO 30.30 A DC 60 CNC TOUCH

CAPACIDAD DE CORTE EN MM.		90°	45°	60°
		300	225	150
		300	210	140
Dimensiones cinta LxWxH	mm. 3820x27x0,9			
Velocidad de corte	mt./l' 20-100			
Altura mesa de trabajo	mm. 835			
Motor	kw 1.5			
Motor bomba oleodinámica	kw 0.75			
Electrobomba refrigerante	kw.0.12			
Dimensiones transporte	3000x2100x1850 mm			
Dimensiones máquina	2800x2000x1800 mm			
Peso	Kg. 1.490			

CARACTERÍSTICAS TÉCNICAS

Movimiento de arco, mordaza y avance hidráulicos. Bajada y subida de la cinta controlada por palpador. Cáster de protección perimetral. CNC para el control de todas las funciones de la máquina y posibilidad de memorizar hasta un máximo de 99 programas. Ajuste de velocidad mediante variador electrónico. Grupo reductor con tornillo sin fin. Tensión de la cinta mecánico controlado con final de carrera. Avance del corte con regulación infinitesimal. Bajada de arco y avance del carro sobre guías lineales y patines a bola. Instalación eléctrica de baja tensión según normativa CE.

ACCESORIOS ESTÁNDAR

Carro alimentador controlado por motor Brush Less.
Cepillo limpiacinta.
Extractor de virutas.
Variador electrónico de velocidad.

*Disponibles en versión Touch Screen



ACCESORIOS OPCIONALES



» Regulador presión mordaza doble



» Dispositivo de corte en seco



» Formador de paquete mecánico



» Formador de paquete hidráulico

FAT se reserva el derecho de efectuar cualquier modificación sin previo aviso, que a nuestro criterio redunde en una mejora para la máquina.



30.30 a DC 90° DOBLE COLUMNA

SIERRA DE CINTA

Panel CNC

Alimentación CNC con motor brushless

Punta/cola

Desperdicio de cola = 0

Descenso arco mediante 3 guías lineales

MODELO 30.30 90° AUTOMÁTICA DC



» La sierra de cinta 30.30 A 90° DC es una máquina automática de doble columna con volantes inclinados a 30°, ideal para el corte de macizos hasta 300 mm.



CARACTERÍSTICAS TÉCNICAS

Movimiento de arco, mordaza y avance hidráulicos. Bajada y subida de la cinta controlada por palpador. Cáster de protección perimetral. CNC para el control de todas las funciones de la máquina y posibilidad de memorizar hasta un máximo de 99 programas. Ajuste de velocidad mediante variador electrónico. Grupo reductor con tornillo sin fin. tensión de la cinta mecánico controlado con final de carrera. Avance del corte con regulación infinitesimal. Bajada de arco y avance del carro sobre guías lineales y patines a bola. Longitud desperdicio cola= 0 mm. Instalación eléctrica de baja tensión según normativa CE.

MODELO 30.30 A DC 90°

		90°
CAPACIDAD DE CORTE EN MM.		300
		300
		300x150
Dimensiones cinta LxWxH		mm. 3270x27x0,9
Velocidad	Estándar	mt./l' 20-100
Altura mesa de trabajo		mm. 835
Motor cinta		Kw. 1.5
Dimensiones de transporte		2200 x 1900 x 1800 mm.
Dimensiones máquina		3220 x 1950 x 1900 mm.
Peso		Kg. 1400

*Disponible en versión Touch Screen



ACCESORIOS OPCIONALES



» Regulador presión mordaza doble



» Dispositivo de corte en seco



» Formador de paquete mecánico



» Formador de paquete hidráulico

FAT se reserva el derecho de efectuar cualquier modificación sin previo aviso, que a nuestro criterio redunde en una mejora para la máquina.



Gama a 90° CNC ***DOBLE COLUMNA***

Panel CNC táctil

Alimentación CNC con motor brushless

SIERRA DE CINTA

Descenso arco mediante 3 guías lineales

MODELO A 90° CNC AUTOMÁTICA

» Sierra de cinta automática destinada a ser utilizada por la carpinterías metálicas y talleres mecánicos que exigen facilidad de uso y una elevada calidad. Ideal para el corte de tubo de medianas y grandes dimensiones.



CARACTERÍSTICAS TÉCNICAS

CNC de control de todas las funciones de la máquina, con posibilidad de memorizar hasta 30 programas de corte.

Movimiento carro, transmisión piñón/cremallera, pilotado por motor asíncrono trifásico y variador electrónico digital.

Velocidad de la sierra controlada por variador electrónico digital.

La presión y el avance de corte son regulables en modo infinitesimal: el avance aumenta o disminuye proporcionalmente a la resistencia y el desgaste de la sierra.

MODELO 71.51 AF carrera 800

		90°
CAPACIDAD DE CORTE EN MM.		510
		510
		710 x 510
Dimensiones cinta LxWxH		mm. 6740 x 54 x 1.60
Dimensiones de transporte		mm. 2170X3360X2020
Dimensiones máquina		mm. 2650X3360X2250
Peso		Kg. 3500

MODELO 61.41 AF carrera 800

		90°
CAPACIDAD DE CORTE EN MM.		410
		410
		610x410
Dimensiones cinta LxWxH		mm. 5200X34X1.10
Dimensiones de transporte		mm. 2430X2710X1800
Dimensiones máquina		mm. 24300X3070X2050
Peso		Kg. 1800

MODELO 71.61 AF carrera 800

		90°
CAPACIDAD DE CORTE EN MM.		610
		610
		710 x 610
Dimensiones cinta LxWxH		mm. 6740 x 54 x 1.60
Dimensiones de transporte		mm. 2170X3360X2020
Dimensiones máquina		mm. 2191X3412X2277
Peso		Kg. 4000

ACCESORIOS OPCIONALES



» Dispositivo control óptico posición sierra



» Dispositivo de corte en seco



» Regulador presión mordaza



» Formador de paquete hidráulico

MODELO 71.71 AF carrera 800

		90°
CAPACIDAD DE CORTE EN MM.		710
		710
		710X710
Dimensiones cinta LxWxH		mm. 7070X41X1.30
Dimensiones de transporte		mm. 2450X3500X2250
Dimensiones máquina		mm. 3000X4000X2750
Peso		Kg. 4200

FAT se reserva el derecho de efectuar cualquier modificación sin previo aviso, que a nuestro criterio redunde en una mejora para la máquina.



360TC_460TC TOUCH

SIERRA DE CINTA

Panel CNC táctil

Arco inclinado 35°

Sin merma de punta y cola

Dispositivo desviación cinta

MODELO 360_460TC AUTOMÁTICA DC

» Sierra cinta automática de doble columna, altas prestaciones y ejecución pesada, totalmente adaptable al cliente.





CARACTERÍSTICAS TÉCNICAS

Arco inclinado de 35°. Totalmente adaptable al cliente, sin desperdicio punta y cola y posibilidad de introducción, en ciclo continuo, sistema de control de trabajo o en remoto de la ejecución de corte, con el operador o en ausencia de supervisión.

Arco, base y columna en estructura soldada. Patines guía-sierra en Widia. Parámetros automáticos de corte. Regulación presión mordaza. Dispositivo desviación sierra. Láser por detección cabezal de la barra. Fin de barra controlado por dispositivo electrónico de luz láser. Limpiador de cepillo accionado por motor eléctrico. Conjunto hidráulico de baja sonoridad. Tensión sierra hidráulica con regulación manual. Carro alimentador controlado por motor Brushless. Control subida/bajada "rápida" del encoder.

Carcasa total según normativa de prevención de accidentes. Sistema eléctrico de baja tensión V400/50hz trifásica ene normativa Ce.

DATOS TÉCNICOS

	360	460
CAPACIDAD DE CORTE EN MM.	 360 mm	460 mm
	 360 mm	460 mm
	360 x 180 mm	460 x 230 mm
Dimensiones cinta LxWxH	4540x34x1.10	5300x41x1.30
Velocidad cinta (regulable continuo)	mt./l' 20-140	mt./l' 20-140
Velocidad de carro de alimentación	6 m/min	6 m/min
Carrera carro entrada	600 mm (suministrada en varias medidas según solicitud del cliente)	600 mm (suministrada en varias medidas según solicitud del cliente)
Carrera carro salida	50 mm	50 mm
Longitud mínima corte	7 mm	7 mm
Longitud programable	9.999 mm (multirepeticiones)	9.999 mm (multirepeticiones)
Bajada de trabajo	0.1/200 mm/1'	0.1/200 mm/1'
Bajada rápida	3.500 mm/1'	3.500 mm/1'
Motor carro	4,3 Nm	5,9 Nm
Motor cinta	3 Kw	4 Kw
Motor bomba refrigerante	0,4 Kw	0,4 Kw
Motor bomba hidráulica	1,5 Kw	1,5 Kw
Motor evacuador de virutas	0,18 Kw	0,18 Kw
Motor cepillo limpiacinta	0,12 Kw	0,12 Kw
Conjunto eléctrico	A baja tensión según normativa CE	A baja tensión según normativa CE
Depósito líquido refrigerante	130 Lt	130 Lt
Altura mesa de trabajo	810 mm	810 mm
Dimensiones de transporte	1900x3100x1900 mm	2200x3500x1900 mm
Dimensiones máquina	1785x2785x1900 mm	2000x3310x1900mm
Peso	2.500 Kg	2.900 Kg

FAT se reserva el derecho de efectuar cualquier modificación sin previo aviso, que a nuestro criterio redunde en una mejora para la máquina.



FAT
Polígono Industrial Congost, Avda. St. Julià 227
08403 Granollers (Barcelona)
Tel. +34 93 849 14 33
www.fat.es email: comercial@fat.es